

Handleiding SL6+

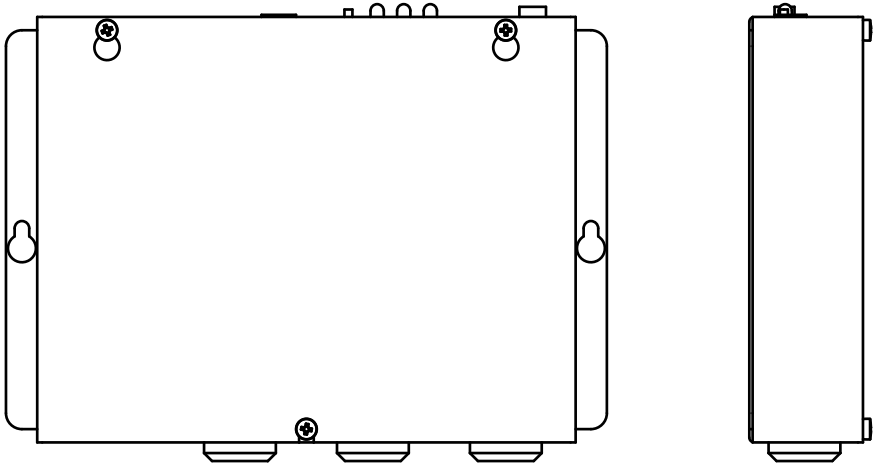

Technische gegevens

Technische gegevens hoofdunit

Elektrische	Voedingsspanning: 230 VAC, 50 Hz, min.: 6,4 W, max.: 9,4 W
Accu	Accuspanning: 12 V DC loodaccu Capaciteit: 1,2 Ah Lading: 13,65 V DC, max. 200 mA
Noodverlichting	Output noodverlichting: 12 V DC max. 500 mA
Noodsignaal	Output akoestisch noodsignaal: 12 V DC max. 200 mA
Ingangen	10-30 V DC, 5 mA, optisch geïsoleerd
Antennestekker	SMA (vrouwelijk)
Afmetingen (b x l x h)	SL6+: 160 x 241 x 47 mm, SL6+ Mini: 113 x 244 x 52 mm
Gewicht	1,7 kg
Relaisuitgangen	Max. 1 A/30 V DC. Spanningsvrije relaisuitgangen.
IP-code	IP20
Audiobestanden	Formaat WAVE-8 of 16 kHz, 16 bit mono, max. 16 sec/bestand
Bluetooth	Bluetooth 4.0. BLE 2,4 GHz, (2402 - 2480 MHz), Max 2 dBm
Bedrijfstemperatuur	+5°C - +40°C
Luchtvochtigheid	30% - 90% RH
Interfaceborden	*SL6-GSM-BOARD: - Micro SIM, 15 x 12 x 0,76 mm - Ondersteunt 2G (900/1800 MHz) * GSM-R/EGSM900/GSM1800 - RF-uitgangsvermogen: Klasse 4 [2 W] voor GSM-R/EGSM-R/ EGSM900, Klasse 1 [1 W] voor GSM1800 *IF-BOARD-4G - Micro SIM, 15 x 12 x 0,76 mm - Ondersteunt 2G, 3G en 4G (800/900/1800/2100/2600 MHz) - SW 4.92 of recenter vereist Dit product is bestemd voor gebruik in EMEA-landen.

Technische gegevens busunit

Elektrische	Voedingsspanning: 12 VDC, nominaal stroomverbruik 15 mA
Ingangen	10-30 V DC, 5 mA, optisch geïsoleerd
Pictogramuitgangen	Max. 100 mA, 24 V DC, transistoruitgangen, open collector
IP-code	COP: IP00 COP2, opbouw of verzonken gemonteerde stations: IP40 Om veiligheidsniveau IP4X te bereiken dient er geschikte, aanvullende op locatie te worden geïnstalleerd.
Iedere Beveiliging	Max. kabellengte 0,22 mm ² kabel: 100 m 0,75 mm ² kabel: 250 m

Inhoudsopgave

Algemene informatie	4
Overzicht	5
Beschrijving van het bussysteem	5
Systeemoverzicht	5
Overzicht SL6+-hoofdunit	6
Overzicht SL6+-busunit	7
Installatie	9
Montage	9
Bedradingschema SL6+ Hoofdunit	11
Bedrading-schema, busunit	12
Bedradingschema busunit schroefaansluitingen	13
Telefoonlijn aansluiten	14
De simkaart activeren	15
Bluetooth LED indicatie	15
LED-indicatie SL6+ Frontpaneel	16
LED-indicatie in de cabine	17
Opstarten	18
Opstart-procedure	18
Configuratie	19
Overzicht configuratie	19
Configuratie op afstand met telefoon stap één	21
Configuratie op afstand met telefoon stap twee	22
Configuratie-voorbeelden SafeLine autodialer stations	24
Parameterlijst	25
Relais functies	32
Bediening	33
Relaisfunctie "DB speciaal"	33
Bellen met de Safeline SL6+	34
Intercom tussen hoofdstation en busunit	35
Uitgaand gesprek	35
Proces noodoproep	36
Noodvoorziening	37
LMS-codes noodvoorziening	39
Brandmodus	40
Service	41
Accuwerking	41
Probleemoplossing hoofdunit	42
Verwante testprocedures	45
Interne operationele storingen	46
Declaration of Conformity	47

Algemene informatie

Deze unit is ontworpen volgens de meest geavanceerde technologie en de algemeen erkende veiligheidstechnische normen van nu. Bij installatie- en onderhoudswerkzaamheden dienen de aanwijzingen in de handleiding door iedereen die aan de unit werkt, nauwgezet te worden opgevolgd.

Het is buitengewoon belangrijk dat de betreffende technici, monteurs en het onderhoudspersoneel te allen tijde beschikken over deze instructies. Een eerste vereiste voor de veilige bediening en een probleemloze werking van dit systeem is een grondige kennis van de basisprincipes en de speciale veiligheidsvoorschriften voor transportsystemen en liften.

De unit mag alleen worden gebruikt voor het doel waarvoor het is ontworpen. Houd er vooral rekening mee dat onbevoegde veranderingen of toevoegingen aan het interne deel van de unit, of aan individuele onderdelen verboden zijn.

Uitsluiting van aansprakelijkheid

De fabrikant is ten aanzien van de koper van dit product of derden niet aansprakelijk voor beschadigingen, verlies, kosten of uitgevoerde werkzaamheden als gevolg van ongevallen, verkeerd gebruik en onjuiste installatie of onbevoegde veranderingen, reparaties of uitbreidingen. Claims die onder de garantievoorzwaarden vallen, zijn in deze gevallen uitgesloten. De technische gegevens zijn de meest recent beschikbare. De fabrikant aanvaardt geen aansprakelijkheid voor problemen of defecten die voortvloeien uit drukfouten, vergissingen of veranderingen.

Conformiteitsverklaring

Download de "Verklaring van conformiteit" van onze website: www.safeline-group.com

Veiligheidsmaatregelen!

- De apparatuur mag alleen worden geïnstalleerd en geconfigureerd door speciaal daarvoor opgeleide en geautoriseerde deskundigen.

- Dit kwaliteitsproduct is speciaal bestemd voor de lifindustrie. Het is alleen ontworpen en geproduceerd voor gebruik conform het gespecificeerde doel. Neem van tevoren contact op met SafeLine als het voor enig ander doel moet worden gebruikt.

- Het toestel mag op geen enkele wijze worden aangepast of gewijzigd en dient te worden geïnstalleerd en geconfigureerd in overeenstemming met de in deze handleiding beschreven procedures.

- Neem bij het installeren en configureren van dit product alle van toepassing zijnde gezondheids- en veiligheidsvereisten en normen inzake de uitrusting strikt in acht.

- Test de apparatuur na installatie en configuratie, echter vóór ingebruikneming, op alle punten, zodat een correcte werking is gewaarborgd.

Elektrische en elektronische producten bevatten mogelijk materialen, onderdelen en units die gevaarlijk kunnen zijn voor het milieu en de gezondheid van de mens. Informeer naar de plaatselijke regels en de afvalverzamelmethode voor elektrische en elektronische producten. Op de juiste wijze uw oude product weggooien helpt negatieve gevolgen te voorkomen voor het milieu en de gezondheid van de mens.



Overzicht

Beschrijving van het bussysteem

De SL6+ gebruikt een bussysteem voor communicatie tussen de hoofdunit en de busunits.

De bus bestaat uit vier draden die stroom, spraak en data overdragen. U kunt één SL6+-hoofdunit hebben en max. zes busunits die op dezelfde bus zijn aangesloten.

Het systeem gebruikt adressen om met een geselecteerde busunit te communiceren. Het is belangrijk dat iedere unit de adresinstelknop heeft ingesteld op een uniek adres. Beschikbare adressen zijn 1 tot 6.

Systeem-overzicht

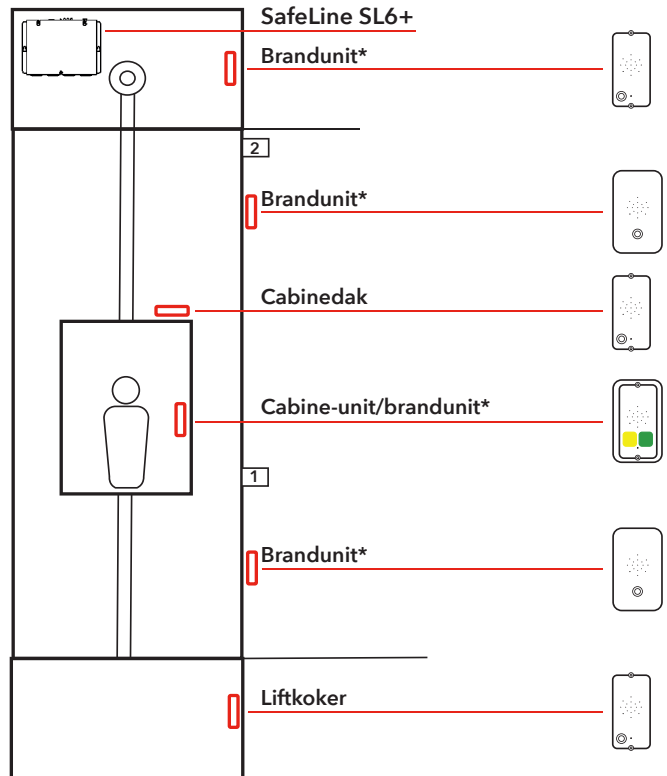

Overzicht SL6+-hoofdunit

1. **Bluetooth LED**
Voor configuratie
2. **Connector RJ12 voor optionele telefoonhandset**
Voor configuratie en intercomcommunicatie
Kan ook worden gebruikt voor normaal bellen ledere analoge standaardtelefoon met kiestoon kan worden gebruikt.
3. **Resetknop**
 - Stelt alle alarmen opnieuw in.
 - Onderbreekt de telefonische verbinding.
 - Activeert een zelftest.
 - Activeert de weergave van de GSM-siginaalsterkte.
 - Stelt een accustatus in werking.
4. **LED indicatoren**
 - a. Kabelnetvoeding
 - b. Actief alarm/accustatus
 - c. PSTN/GSM-net, belstatus
5. **USB Mini B pc-aansluiting**
Voor firmware-update en -configuratie.
6. **RS232 PC connection**
7. **Schroefcontactvooroptionele telefoonhandset**
Voor configuratie en intercomcommunicatie.
Kan ook worden gebruikt voor normaal bellen ledere analoge standaardtelefoon met kiestoon kan worden gebruikt.
8. **Sleufvooroptionele kaart(nog niet geïmplementeerd)**
9. **Connector voor luidspreker van extern systeem**
10. **Ingangs-LED**
Groene LED's lichten op wanneer de ingang actief is.
11. **LED relais**
Gele LED's lichten op wanneer het relais actief is.
12. **GND**
13. **Klemmen**
14. **12 V accu, 1,2 Ah**
15. **Sleuf voor GSM-interfacebord**

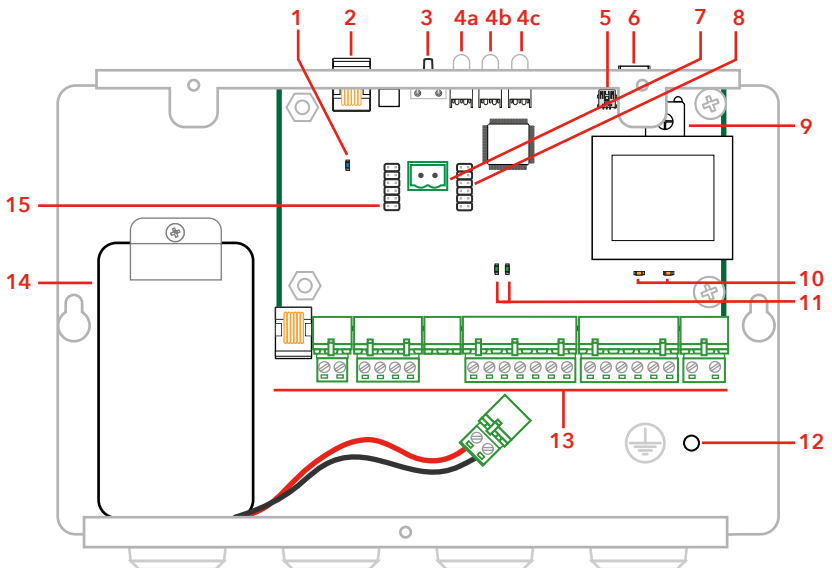

Overzicht SL6+-busunit

1. Lokale knop*
Alleen NO. *CABLE13
2. Schroefcontacten*
*CABLE13
3. Noodverlichting*
*CABLE13
4. Hoorlus*
*CABLE13
5. RS232 pc-aansluiting
Voor firmware-update
6. Klem RJ45
Ingang/uitgangen, busaansluitingen, voeding en extern pictogram.

7. Instelknop adres
Selecteert het busadres voor de unit.
8. Volumeregeling
9. Pictogram geel
10. Microfoon
11. Pictogram groen

*Het type unit voor een geselecteerd adres dient te worden gewijzigd. Dit gebeurt in de instellingen van SafeLine Pro voor de hoofdunit (op de knop voor de busunit).

Standaardadresinstelling

Address	Unit
1	Cabine-unit
2	Dakunit
3	Liftkokerunit
4	Brandunit
5	Brandunit
6	Brandunit

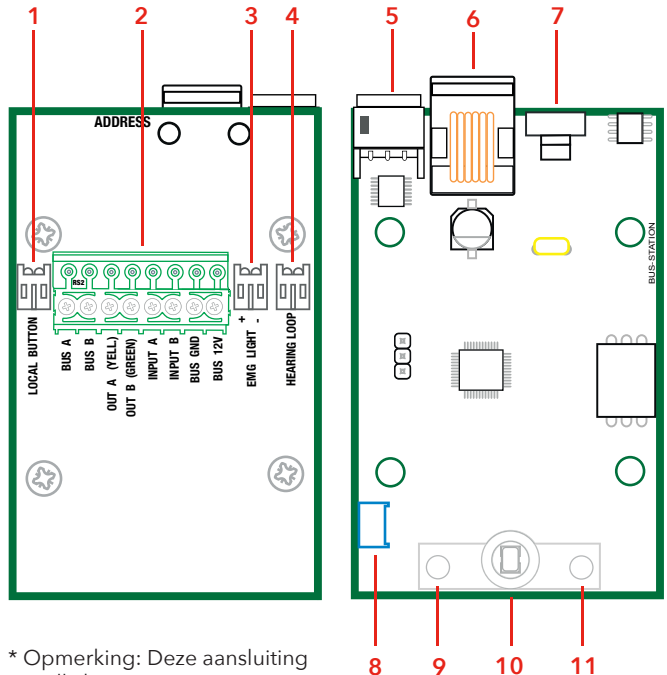

* Opmerking: Deze aansluiting is wellicht niet aanwezig. Deze is afhankelijk van de aard van uw product.

Overzicht SL6+-busunit

1. **Instelknop adres**
Vaste waarde, ingesteld op adres 1 (kooi-unit).
Om het adres te wijzigen naar 2, snijdt u met een mesje de dunne draad door die gemarkeerd is met "Adress: 1".
2. **Connections**
3. **Pictogramuitgang**
4. **Extra alarmknop, alleen NO**
5. **RS232 pc-aansluiting**
6. **Volumeregeling**
7. **Noodverlichting, alleen SLB-SM-Pic-Light**
8. **Hoorlus**

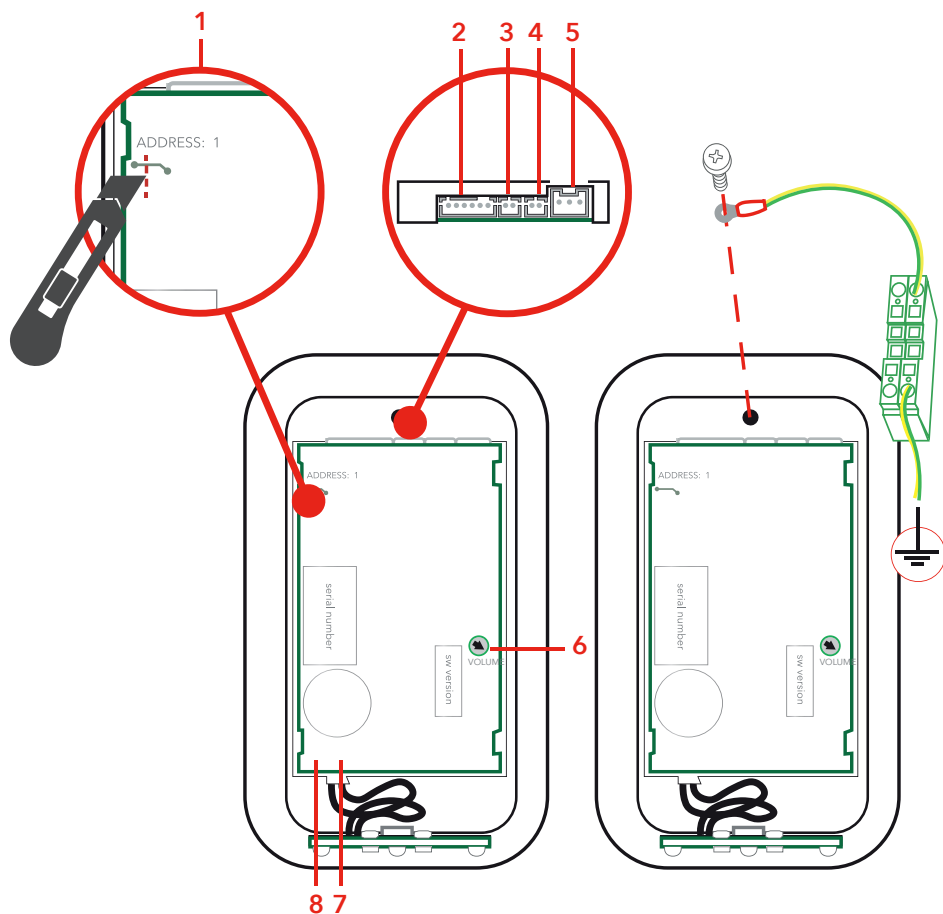

SL6-4G-UE

Evacuatie-eenheid

De spraakstations kunnen worden aangesloten om als evacuatie-eenheid te worden gebruikt.

De evacuatie-eenheid kan maximaal 6 spraakstations omvatten.

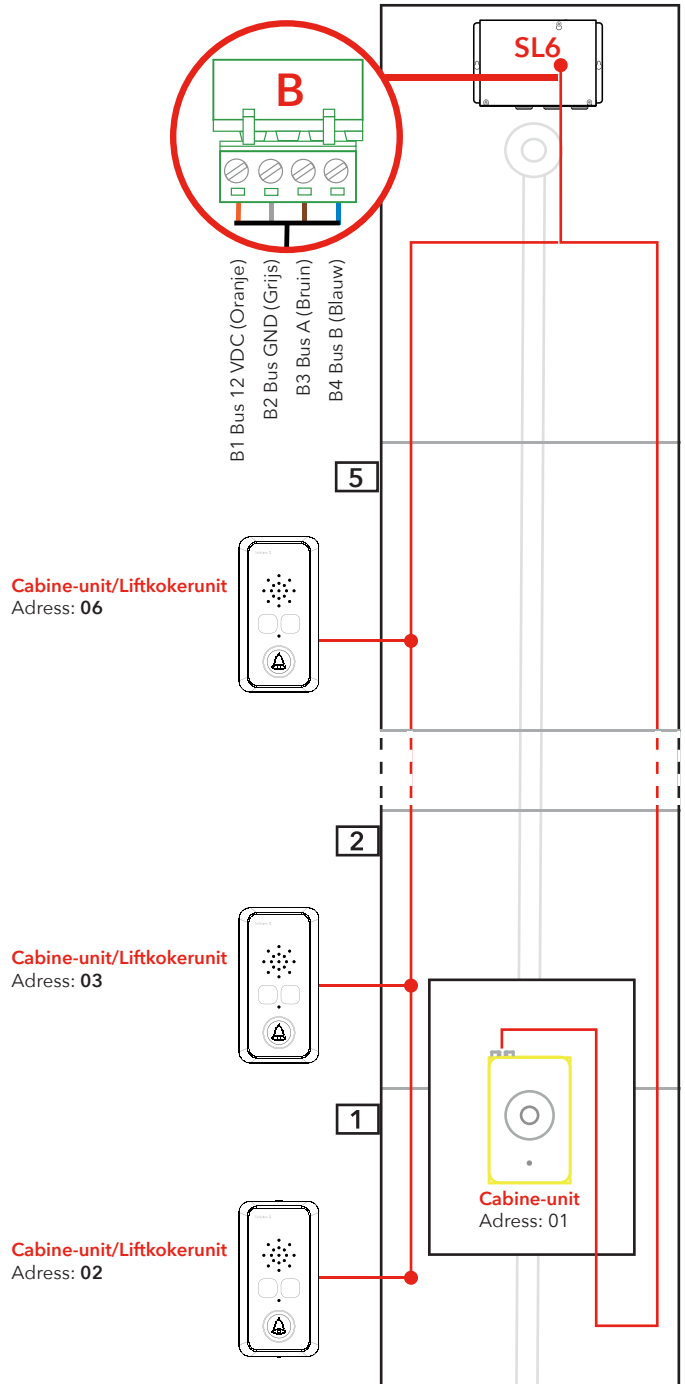

Montage

Als een GSM-interface is geïnstalleerd, heeft deze prioriteit. Als er geen actieve simkaart wordt gebruikt, dient de GSM-interface te worden uitgeschakeld.

Hoofdunit monteren

Installeer de hoofdunit in de machinekamer. Monteer het SL6+ hoofdstation op een stabiel oppervlak (bijv. wand, controllerkast) met behulp van de juiste schroeven. Er is geen eindweerstand nodig op de uiteinden van de bus.

Om interferentie met de GSM-unit te voorkomen: plaats de hoofdunit, de stations en de GSM-antenne verder uit elkaar dan 1,5 meter. De antenne moet op een metalen (geaard) oppervlak van minstens 150x150 mm worden geplaatst en moet staand (verticaal) worden geplaatst.

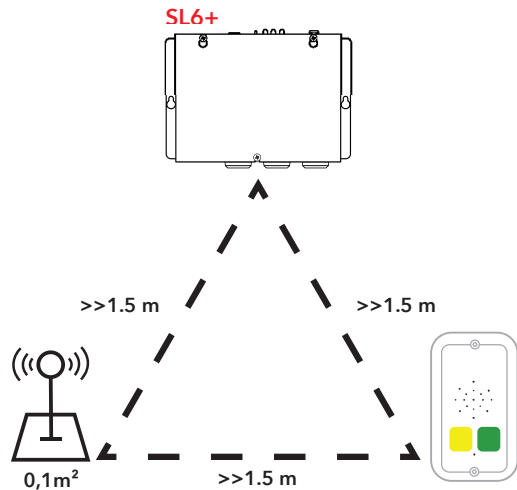

Montage

Als een GSM-interface is geïnstalleerd, heeft deze prioriteit. Als er geen actieve simkaart wordt gebruikt, dient de GSM-interface te worden uitgeschakeld.

Extra printplaat monteren

Ontkoppel de netvoeding en de accu, voordat u veranderingen aanbrengt. Printplaten die kunnen worden gemonteerd, zijn *SL6-GSM-BOARD of *IF-BOARD-4G (raadpleeg de "Technische gegevens" voor gedetailleerde informatie).

*SL6-GSM-BOARD

Printplaat monteren

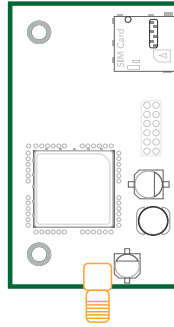

*IF-BOARD-4G

Printplaat monteren

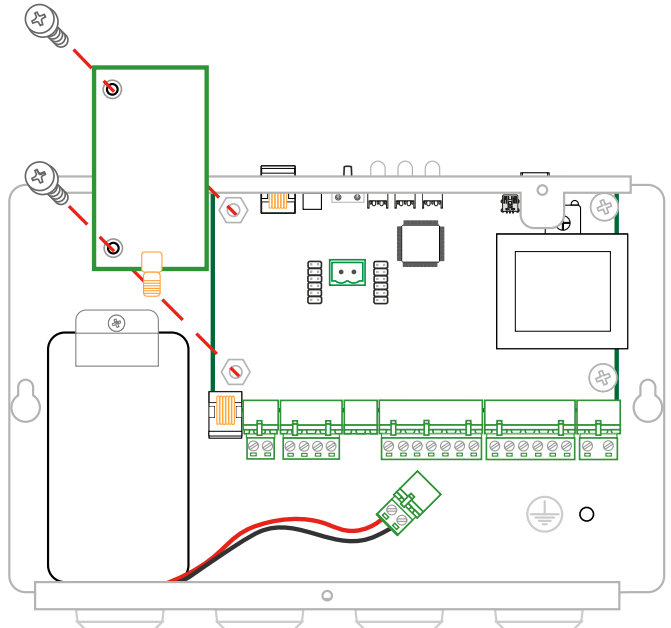
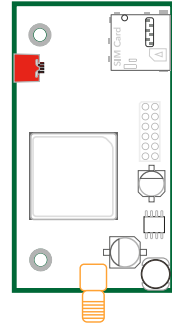

Bedradings- chema SL6+ Hoofdunit

De voedingsspanning voor de SL6 moet door een schakelaar voor alle polen vloeien in overeenstemming met EN81-20.

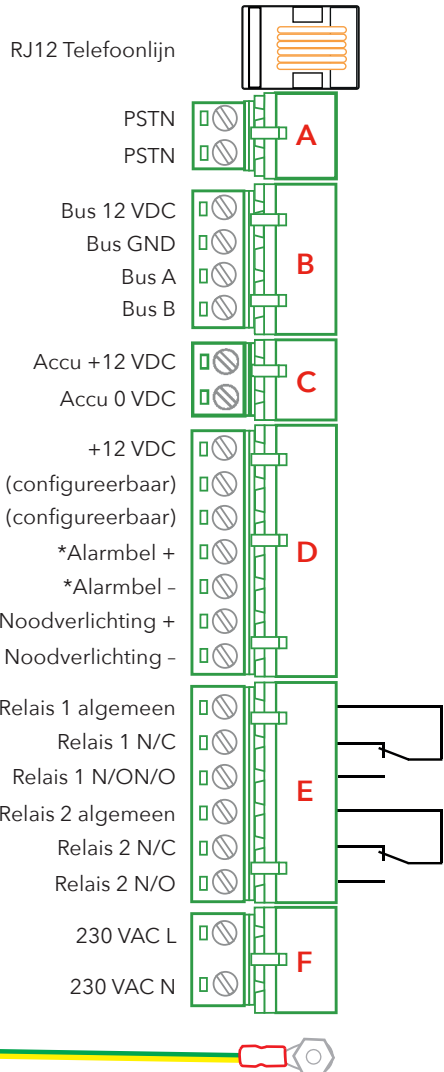
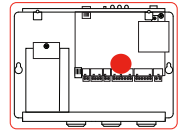

Ingang 1 en 2 opties

Geen

Filter

LMS/SMS

Wissen/Onderhoud

Brandmodus
(standaard ingang 2)

Alarmpknop
(standaard ingang 1)

Vertraging oproep

Sluit de veiligheidsaardeverbinding aan op de afscheiding, met een kabel van ten minste 1,5 mm².

** Ingangen 1 en 2 zijn configureerbare NO/NC-inputs die met SafeLine Pro of SafeLine LYNX kunnen worden geconfigureerd, zoals hieronder wordt weergegeven.

* Maximum 200 mA op de output van de alarmpbel.

*** Maximum 500 mA on the emergency light output.

Bedradingschema, busunit

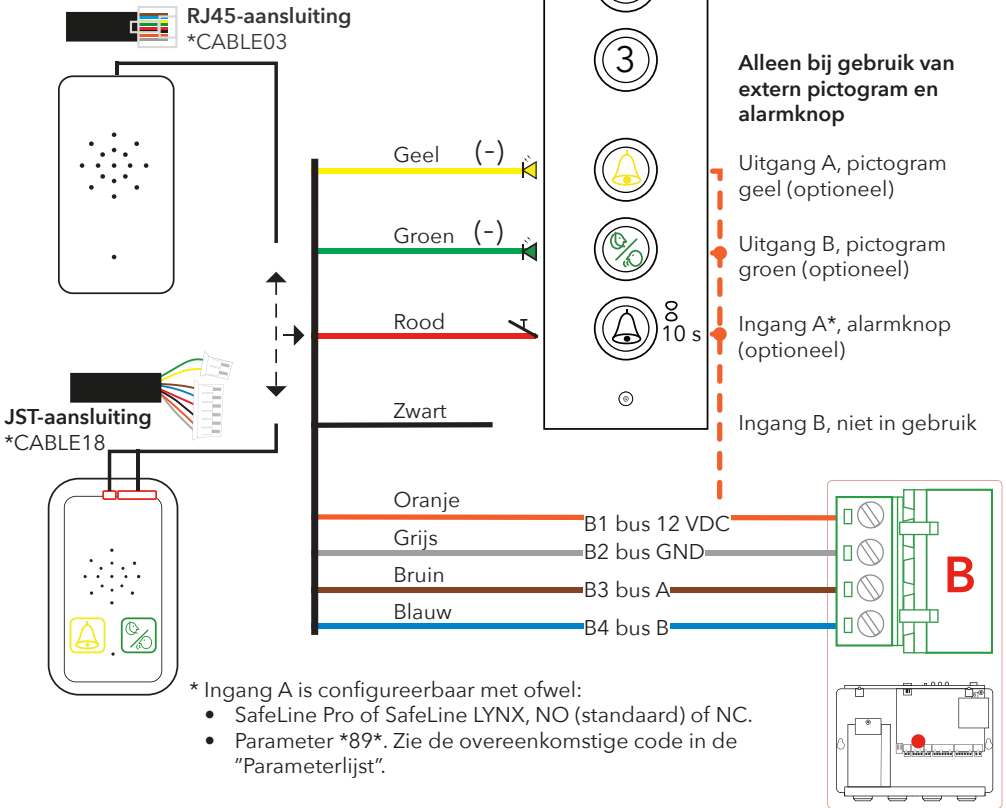

Bedradingschema busunit schroefaansluitingen

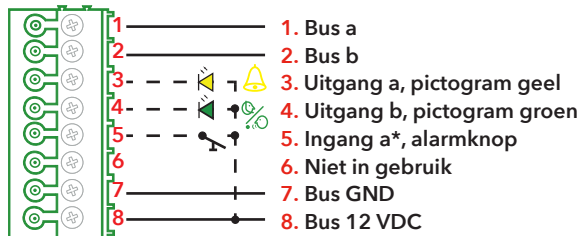

*Ingang A is configureerbaar met ofwel:

- SafeLine Pro NO (standaard) of NC.
- Parameter *89*. Zie de overeenkomstige code in de "Parameterlijst".

Telefoonlijn aansluiten

Sluit de telefoonkabel volgens parallelschakeling aan op universele klemmen of op de RJ-plug, zie bovenstaande afbeelding. Er kunnen max. 9 SL6+ hoofdunits worden aangesloten op dezelfde telefoonlijn. Om op afstand een parallel aangesloten unit te programmeren moet het unitnummer vooraf worden geconfigureerd.

Zie voor meer informatie parameter *82* in de "Parameterlijst".
Telefoonlijn is aangesloten via RJ12 via het volgende schema:

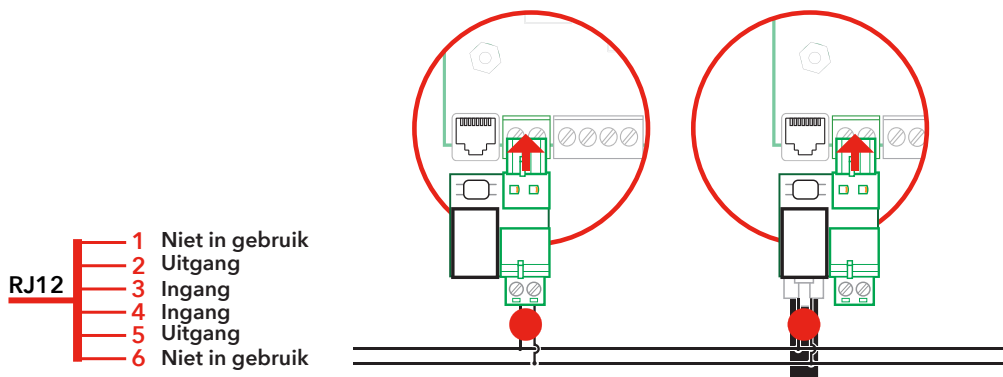

De simkaart activeren

Als u 3 keer de verkeerde pincode invoert, wordt de simkaart geblokkeerd (deblokken vereist een pukcode). Het is niet mogelijk de SL6+ op te starten en de LED (3) wordt rood

De SL6+ is alleen in staat de pincode te herkennen, als de code op "1234", "0000", "1111" is ingesteld of is gedeactiveerd. Indien deze op iets anders is ingesteld, kan de SL6+ de simkaart niet gebruiken. Indien de pincode is ingesteld op "1234", "0000" of is gedeactiveerd, is de simkaart bruikbaar op alle GSM-producten van SafeLine.

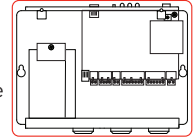

De pincode instellen

1. Steek de simkaart in een gewone mobiele telefoon. Wijzig de pincode naar "1234" in de beveiligingsinstellingen van de telefoon. Mocht dit niet mogelijk zijn, stel de pincode dan in op "0000" of, indien beschikbaar, zet de optie "Aanvraag pincode" op "UIT".
2. Verifieer de pincode door uw telefoon uit en vervolgens weer aan te zetten.
3. Bel iemand met uw telefoon om te controleren of de simkaart is geactiveerd.
4. Bel na het insteken naar de SL6+ om te verzekeren dat er een correcte verbinding is.

Pincode ""1111""

Indien de pincode op "1111" is ingesteld, wordt de code willekeurig gegenereerd door de SafeLine GSM-unit en wordt deze opgeslagen. Dit is een veiligheidsmaatregel om ervoor te zorgen dat de simkaart alleen werkt met de geselecteerde SafeLine GSM-unit. Gebruik de PUK-code die u hebt ontvangen van de leverancier van uw mobiele service, om een nieuwe pincode in te stellen om de pincode opnieuw te wijzigen. Indien u een nieuwe simkaart voor de GSM-unit met een nieuwe pincode "1111" wilt uploaden, moet u eerst een simkaart met pincode "1234" of "0000" uploaden om de oude code uit het geheugen te wissen."

Bluetooth LED indicatie

Om naar een apparaat toe te gaan, moet dit eengeprogrammeerd wachtwoord hebben of binnen 10 minuten opnieuw zijn gestart. Telkens wanneer het apparaat wordt ingeschakeld, is de Bluetooth van het apparaat gedurende 10 minuten geopend, waardoor u een wachtwoord voor de unit kunt programmeren.

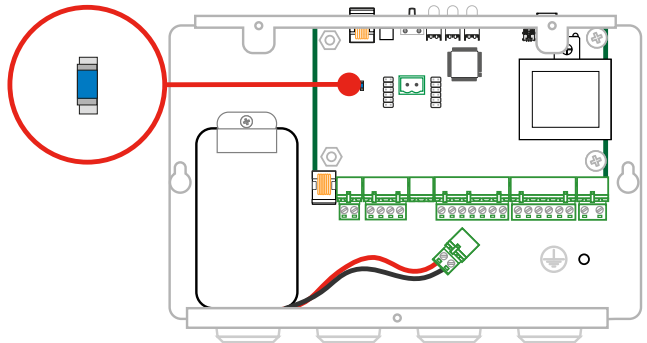

Bluetooth LED

Knipperend blauw

Langzaam blauw knipperend

Flikkerend blauw

Promoten, het toestel kan worden gevonden door de LYNX scanner.

Initiëren, duurt ongeveer een seconde.

Verbonden, de eenheid is verbonden met een mobiele telefoon.

LED-indicatie SL6+ Frontpaneel

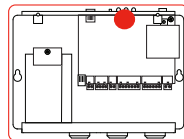

LED 1 geeft de status aan van de stroomvoorziening

Continu groen	Voeding kabelnet OK.
Knipperend rood (400/400 ms)	Accu gevoed, geen stroomvoorziening voor de noodverlichting.
Continu rood	Accu gevoed, geen stroomvoorziening voor de noodverlichting.

LED 2 geeft het geactiveerde alarm en de accuspanning aan

Licht uit	Geen actief alarm/accu OK.
Snel knipperend geel (200/200 ms)	Actief alarm niet opnieuw ingesteld.
Knipperend rood (400/400 ms)	Accucontrole wordt uitgevoerd.
Continu rood	Controle accuspanning mislukt/geen accu aangesloten.

LED 3 geeft de status van de telefoonlijn weer

Knipperend groen (100/100 ms)	Brandmodus geactiveer
Knipperend groen (400/400 ms)	Oproep wordt doorverbonden.
Langzaam groen knipperend (200/4600 ms)	Telefoonlijn aangesloten. GSM-netwerk OK.
Continu groen	Oproep is doorverbonden.
Knipperend geel (100/100 ms)	Binnenkomende oproep.
Knipperend rood (400/400 ms)	Geen telefoonlijn aangesloten.Zoekt naar GSM-netwerk.
Continu rood	Geen simkaart (bij gebruik van GSM).

Resetknop

3 sec vasthouden	Signaalsterkte GSM tonen
3x drukken	Zelftest starten (initialisatie accu + bus).
1x drukken	Stelt een actief alarm opnieuw in. Annuleert de telefonischverbinding.
Druk 5 sec op - Vrijgeven	SL6+ schakelt uit. LET OP! Heeft alleen betrekking op accuwerking!

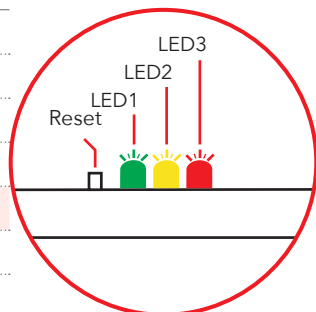
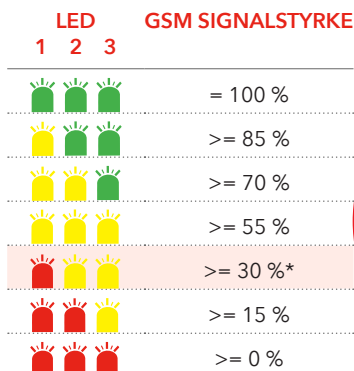

* Minimumsignaalsterkte voor gebruik GSM-interface.

LED-indicatie in de cabine

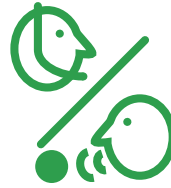
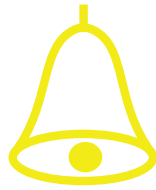
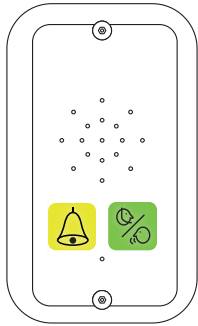

Gele LED

Oproep wordt doorverbonden
Zodra de alarmknop wordt ingedrukt, wordt de gele pictogram-LED verlicht.

Groene LED

Oproep is doorverbonden
De groene pictogram-LED wordt verlicht, zodra de SafeLine-unit een gesproken antwoord detecteert.

De LED dooft, zodra de oproep wordt beëindigd.

Standaard (*78*0#),

Licht uit

Gele LED

Geen alarm geactiveerd.

Groene LED

Telefoonlijn niet OK.

Knippert langzaam

Knippert om de 5 seconden
Telephone line not OK.

Knippert om de 5 seconden
Unit is OK.

Snel knipperend

Knippert tweemaal per seconde
Knop voor alarmsignaal actief.

Knippert tweemaal om de 5 seconden
Alarmfilter is geactiveerd.

Continu licht

Continu geel
Alarm geactiveerd. Blijft verlicht totdat deze is gereset.

Continu groen
Oproep is doorverbonden.

Strikt EN81-28 (*78*1#),

Knipperende

Knippert tweemaal per seconde
Knop voor alarmsignaal actief.

Continu groen
Oproep is doorverbonden.

Continu licht

Continu geel
Alarm geactiveerd. Blijft verlicht totdat deze is gereset.

Testalarm fout

Licht op voor 1 seconde, dan licht uit voor 1 seconde

Gele LED

Testalarm (lijntest) niet geslaagd
Word weer normal bij volgende geslaagd testalarm.

Groene LED

Testalarm (lijntest) niet geslaagd
Word weer normal bij volgende geslaagd testalarm.

Opstarten

Opstart-procedure

De unit start niet wanneer alleen de accu is aangesloten.

1. Bij het opstarten weerklinkt een reeks tonen in de systeem-luidspreker.
2. Controleer voeding van stroomnet van 230 V AC.
3. SL6+-hoofddunit zoekt naar units die op de bus zijn aangesloten. Telkens wanneer een busunit wordt aangetroffen, weerklinkt er een piepsignaal in de systeem-luidspreker van de SL6+-hoofddunit. Wanneer een busunit wordt aangetroffen, weerklinkt er een piepsignaal in de systeem-luidspreker van de SL6+-hoofddunit.



Voorbeeld: alle busunits aangetroffen behalve nummer 3.

4. Zie hoofdstuk: Probleemoplossing busunit.
5. Wanneer er een geldige telefoonlijn is aangesloten of er een GSM-netwerk beschikbaar is, knippert LED 3 groen om de 5 seconden.
6. Zie hoofdstuk: Probleemoplossing hoofddunit.

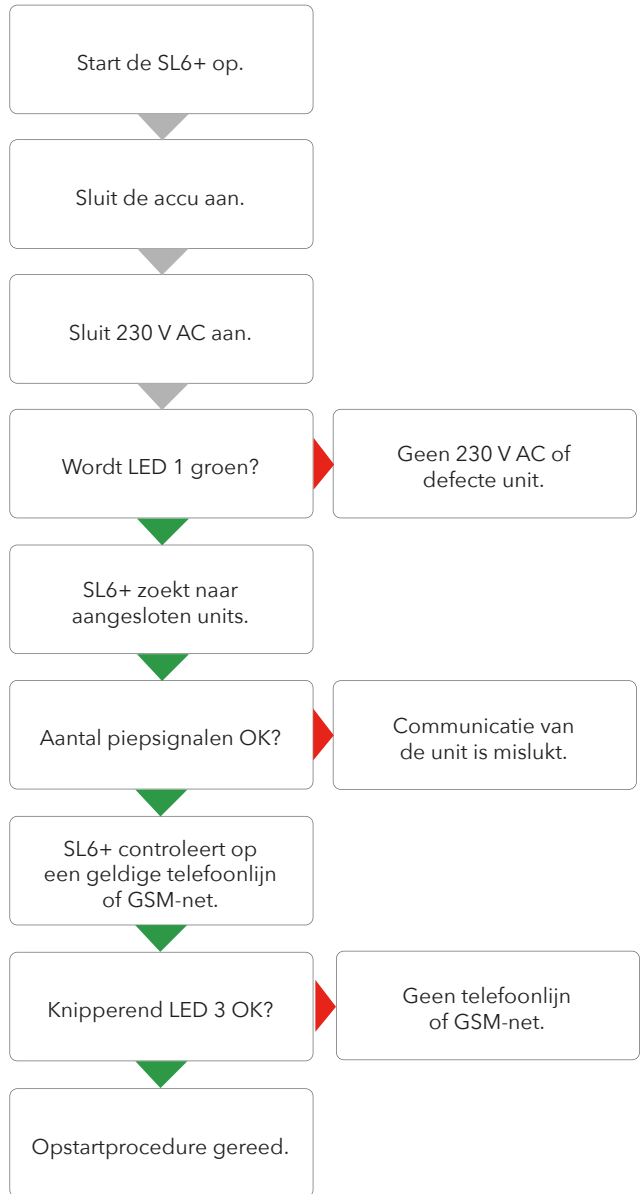

Configuratie

Overzicht configuratie

Configuratiemethoden met telefoon en configuratiecodes worden beschreven in "Remote configuration with telephone" (Configuratie op afstand met telefoon) en "On-site configuration with telephone" (Configuratie ter plaatse met telefoon).

Configureren met SafeLine Pro

De unit kan worden geconfigureerd op kantoor voorafgaande aan de installatie of op locatie na de installatie.

Download de configuratiesoftware SafeLine Pro via www.safeline.eu. SafeLine levert de configuratiekabel.

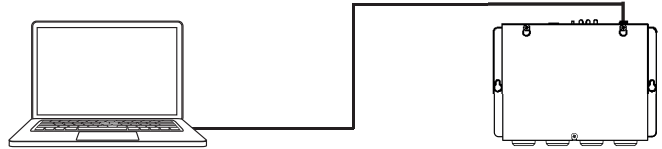

Configureren op afstand met SafeLine Pro

De unit kan ook na installatie op afstand worden geconfigureerd op kantoor. Sluit een SLPro Link-modem aan met een telefoonlijn op een computer met SafeLine Pro en een seriële kabel.

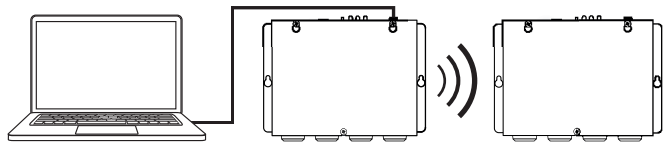

Configuratie met de LYNX-app

Download de LYNX-app van Google Play of de Apple App store en registreer een account voor configuratie via de app.

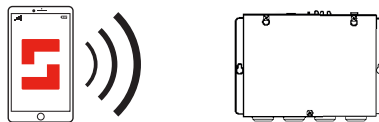

Overzicht configuratie

Configuratie met telefoon

Voor het configureren kunt u elke PSTN-telefoon met kiestoon gebruiken.

- Plug de handset in het RJ12-contact van het hoofdstation in.
- Voer de configuratiecodes in op het toetsenpaneel van de handset.

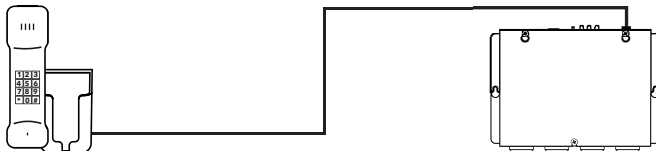

Configuratie op afstand met telefoon

Voor het configureren op afstand kunt u iedere PSTN-telefoon met kiestoon gebruiken.

- Kies het telefoonnummer van de SL6+.
- Voer de functiecodes in op het toetsenpaneel van de telefoon om te beginnen met configureren. (er moet een wachtwoord worden ingevoerd)

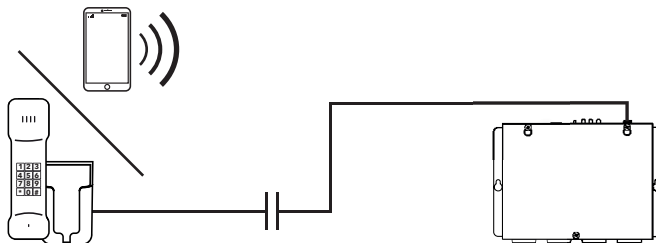

Configuratie op afstand met telefoon stap één

Om de SL6+ op afstand te configureren moet de unit eerst in de configuratiemodus worden gezet via de spraakcommunicatiemodus. Zie onderstaande aanwijzingen om naar de spraakcommunicatiemodus te gaan. Volg de stappen voor de configuratie op afstand op de volgende pagina, nadat de unit in de spraakcommunicatiemodus is gezet.

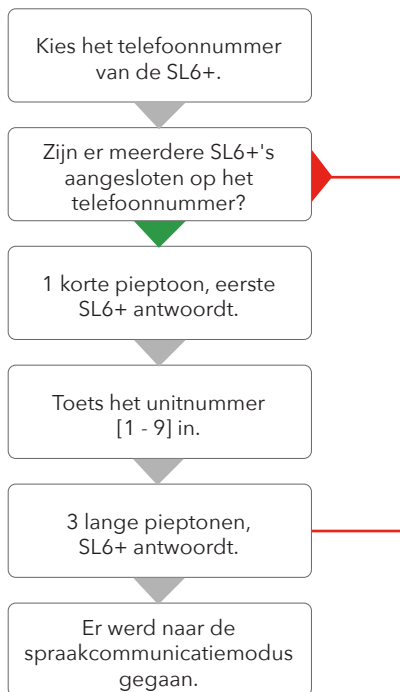

1. Bel het telefoonnummer van de telefoon van de units of het GSM-abonnement.
2. Als er slechts één unit is aangesloten, antwoordt de unit met 3 lange tonen. Als er verschillende units zijn aangesloten, antwoordt de unit met een korte pieptoon. Als er meer dan één unit op het telefoonnummer is aangesloten, gebruik dan het unitnummer om met de geselecteerde unit te communiceren.
3. Na 2 keer te zijn overgegaan antwoordt de unit met een korte piep.
4. Als er één of meer SL6+-units parallel zijn aangesloten, hoeft u slechts één maal op het unitnummer te drukken. Als er andere units (bijv. SafeLine 3000, MX2) in serie zijn aangesloten, moet u mogelijk meerdere keren het unitnummer indrukken voordat er 3 lange tonen weerklinken.
5. Wanneer er 3 lange tonen weerklinken, zijn de geselecteerde units bereikt en is de spraakcommunicatiemodus tot stand gebracht. De telefoon piept nu om de 5 seconden. Dit is om de passagiers te informeren over de oproep die bezig is. (tegen af luisteren).

Configuratie op afstand met telefoon stap twee

Opmerking: Indien de tijd tussen de bediening van twee toetsen langer duurt dan 10 seconden, moet de code opnieuw worden ingevoerd. Indien de tussentijd langer duurt dan 30 sec, wordt de oproep verbroken of wordt de configuratiemodus beëindigd.

Als de tijd tussen de twee tonen langer duurt dan 10 seconden, moet de code opnieuw worden ingevoerd.

Als het langer duurt dan 30 sec, wordt de verbinding verbroken of wordt de configuratiemodus beëindigd.

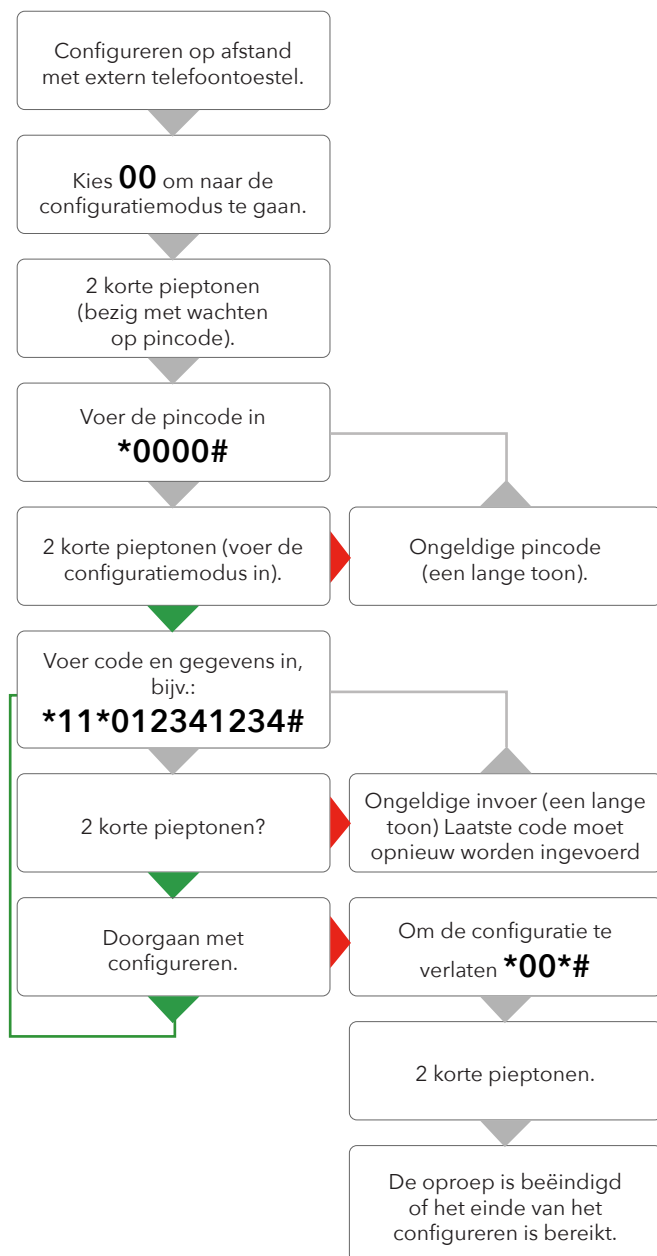

Voer op afstand een herstart uit

U kunt de SL6+ hoofdeenheid als volgt op afstand opnieuw opstarten:

- Voer de stappen uit van "Configuratie op afstand met telefoon: stap 1"
- Kies **01** om het invoeren te starten
- Voer het wachtwoord in: ***0000#**
- Voer de code in: ***37*#**
- De SL6-eenheid wordt nu opnieuw opgestart.

Configuratie op afstand met telefoon stap twee

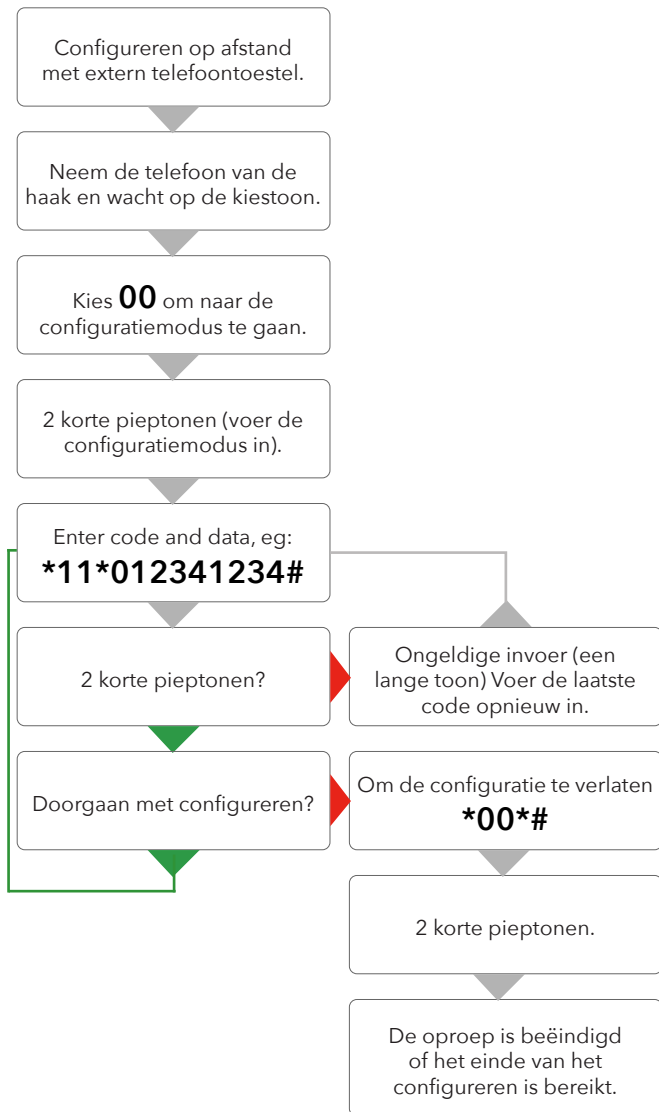

Configuratie-voorbeelden SafeLine autodialer stations

Als u op enig moment opnieuw moet beginnen, gebruik dan de opdracht voor het resetten naar de fabrieksinstellingen: *99*1#. Raadpleeg de volledige configuratieinstellingen in de "Parameterlijst", aangezien dit alleen voorbeelden zijn.

Voorbeeld 1.

Opslag van twee verschillende telefoonnummers: een wordt beantwoord via P100-code en de andere via spraak. Zie voorbeeld 2 voor testfaciliteit.

1. Start configuratie:

0 0

2. 1e telefoonnummer:

*** 1 1 * 1 2 3 4 5 6 7 8 #**

3. 2e telefoonnummer:

*** 1 2 * 2 3 4 5 6 7 8 9 #**

4. Type melding 1e nummer:

*** 2 1 * 0 #** - Voorbeeld: Beantwoord via P100-code.

5. Type melding 2e nummer:

*** 2 2 * 1 #** - Voorbeeld: Beantwoord als spraakoproep.

6. Vertraging alarmknop:

*** 8 7 * 0 3 #** - Voorbeeld: Getoonde instelling is 3 seconden.

7. Eindconfiguratie:

*** 0 0 ***

Voorbeeld 2.

SLCC en 3 dagen test. (SLCC - SafeLine Call Centre).

1. Start configuratie:

0 0

2. Voer de ID-code van de P100 in:

*** 0 1 * 4 5 6 4 5 6 4 5 #**

Lift ID code (each lift must have its own unique code).

3. Type testalarm instellen:

*** 3 1 * 0 #** - Voorbeeld: Beantwoord via P100-code.

4. Aantal dagen instellen tussen testalarm:

*** 2 7 * 0 3 #** - Voorbeeld: Getoonde instelling is 3 dagen

5. LMS phone number:

*** 1 6 * 9 8 7 6 5 4 3 2 #**

(Alleen bij gebruik van SLCC)

6. Test alarm:

*** 1 7 * 1 2 3 1 2 3 1 2 #**

Voor meer informatie, gelieve u te refereren aan de parameter lijst (*17*)

7. End configuration:

*** 0 0 * #**

Parameterlijst

Configuratiegegevens	Code	Data	Opmerkingen
Naar configuratiemodusgaan		00	
Wachtwoord invoeren		* - - - #	Default = 0000
Programmeermodus verlaten		*00*#	
Herstart op afstand	Code	Data	Opmerkingen
Naar configuratiemodusgaan		01	Vanaf v 4.80
Wachtwoord invoeren		* - - - #	Default = 0000
Start het apparaat opnieuw op		*37*#	
Programmeermodus verlaten		*00*#	
Alarmcodes	Code	Data	Opmerkingen
P100 ID code	*01*	- - - - - #	P100 bestaat altijd uit 8 cijfers
CPC ID code	*02*	- - - - - #	CPC 6 - 8 cijfers
Q23 ID code	*03*	- - - - - - - #	Q23 bestaat altijd uit 12 cijfers
Telefoonnummers	Code	Data	Opmerkingen
1e telefoonnummer	*11*	- - - - - - #	Telefoonnummer naar alarmontvanger: 1 - 20 cijfers.
2e telefoonnummer	*12*	- - - - - - #	Bij bellen via een schakelbord kan de vertragingstijd worden ingesteld door sterretjes te plaatsen tussen het begin- nummer van het schakelbord en het telefoonnummer van de ontvanger van de alarmmelding. Elk sterretje staat gelijk aan een vertraging van één seconde. Voorbeeld #1: *11*0**1234567# Voorbeeld #2: *11*# verwijdt het telefoonnummer.
3e telefoonnummer	*13*	- - - - - - #	
4e telefoonnummer	*14*	- - - - - - #	
Type melding	Code	Data	Opmerkingen
Type melding 1e numme	*21*	- #	Verander type melding nummer 1 - 4: phone numbers:
Type melding 2e nummer	*22*	- #	0 = P100
Type melding 3e nummer	*23*	- #	1 = SPRAAK (standaard)
Type melding 4e nummer	*24*	- #	2 = Q23 3 = CPC
			Verander deze alleen wanneer uw alarmoperator de genoemde protocollenhanteert.
Type melding LMS-nummer	*30*	- #	LMS (Lift Monitoring System) -melding 0 = P100 3 = CPC (alleen accu-alarm)

Testalarm/ accu-alarm	Code	Data	Opmerkingen
Telefoonnummer LMS	*16*	-----#	LMS (Lift Monitoring System) telefoonnummer naar alarmontvanger of SLCC.
Testalarm	*17*	-----#	Telefoonnummer naar testalarmontvanger of SLCC
Terugbeltestalarm	*19*	-----#	Activeert een testalarmgebeurtenis naar een door de gebruiker geselecteerd telefoonnummer. Er wordt gebeld nadat de configuratie is beëindigd.
Dagen tussen de testen	*27*	--#	Aantal dagen tussen de testalarmen, 00 - 99 dagen. Altijd 2-cijferig. Max. 3 dagen conform EN 81-28. 00 = Geen testalarmen
Protocol testalarm	*31*	-#	0 = P100 3 = CPC 4 = Telefoonnummer gebruikt als ID.

Type alarm	Code	Data	Opmerkingen
Alarmsymbool 1e nummer	*41*	--#	Alleen bij gebruik van CPC als alarmprotocol Normaal gesproken 10 of 27. Vraag dit na bij uw alarmcentrale!
Alarmsymbool 2e nummer	*42*	--#	
Alarmsymbool 3e nummer	*43*	--#	
Alarmsymbool 4e nummer	*44*	--#	
Alarmsymbool LMS	*45*	--#	LMS (Lift Monitoring System) (Accualarm) Normaliter 17
Alarmsymbool testalarm	*46*	--#	Normally 26

Noodbericht	Code	Data	Opmerkingen
Neem het noodbericht op voor de liftcabine.	*50*	"Spreken" #	Dit bericht wordt afgespeeld in de liftcabine, wanneer er via de noodtelefoon contact wordt gezocht met de alarmcentrale. Vermijd storende achtergrondgeluiden bij de opname van het bericht. Voorbeeldbericht: Blijft u kalm, de noodtelefoon zoekt nu contact met de alarmcentrale.
Alarmbericht opnemen van busunit 1 naar alarmcentrale	*51*	"Spreken" #	Dit bericht wordt afgespeeld bij de alarmontvanger en in de cabine, wanneer de oproep wordt beantwoord.
Alarmbericht opnemen van busunit 2 naar alarmcentrale	*52*	"Spreken" #	Vermijd storende achtergrondgeluiden bij de opname van het bericht..
Alarmbericht opnemen van busunit 3 naar alarmcentrale	*53*	"Spreken" #	Voorbeeldbericht:
Alarmbericht opnemen van busunit 4 naar alarmcentrale	*54*	"Spreken" #	Dit is een alarm van de lift op 5th avenue. Om het bericht opnieuw te beluisteren en de kwaliteit van het bericht te horen, druk dan op "1".
Alarmbericht opnemen van busunit 5 naar alarmcentrale	*55*	"Spreken" #	Voor het beëindigen van de oproep, toets "#".
Alarmbericht opnemen van busunit 6 naar alarmcentrale	*56*	"Spreken" #	
Brandmeldingbericht opnemen	*57*	"Spreken" #	
Opties voor het opgenomen noodbericht	*60*	- #	Druk op de gewenste parameter, gevolgd door # om het opgenomen bericht af te spelen. Bijvoorbeeld: *61*# om het bericht van de busunit af te spelen.
	60	#	
Opties voor het opgenomen bericht van busunit 1	*61*	- #	0 = Het opgenomen bericht uitschakelen. 1 = Het opgenomen bericht inschakelen.
	61	#	
Opties voor het opgenomen bericht van busunit 2	*62*	- #	
	62	#	
Opties voor het opgenomen bericht van busunit 3	*63*	- #	
	63	#	
Opties voor het opgenomen bericht van busunit 4	*64*	- #	
	64	#	
Opties voor het opgenomen bericht van busunit 5	*65*	- #	
	65	#	
Opties voor het opgenomen bericht van busunit 6	*66*	- #	
	66	#	
Opties voor het opgenomen brandmeldingbericht	*67*	- #	
	67	#	

Overige codes	Code	Data	Opmerkingen
2G/3G/4G	*07*	-#	0 = 2G + 3G + 4G (standaard) 1 = 2G + 3G 2 = 2G + 4G 3 = 3G + 4G 4 = 2G 5 = 3G 6 = 4G
Modem functies	*09*	-#	0 = USB 1 = Series (RS232)
Alarm Herhaling	*39*	-#	Alarm herhaling: Batterij fout, Mic/luidsprekerfout, Drukknop geblokkeerd. Alarm melding herhaalt zich iedere 24h totdat het probleem opgelost is. 0 = Off (default) 1 = On
Buzzer	*71*	- #	Het zoemersignaal weerklinkt bij een binnenkomende oproep of bij gebruik van de intercom. 0 = Uit 1 = Aan (standaard)
Beltoon time-out	*72*	- - #	Aantal beltonen voordat het volgende nummer wordt gekozen (Standaard 08).
Extra ingangsfunctie	*73*	- - #	Het eerste nummer selecteert de ingang, d.w.z. ingang 1 of ingang 2. Het tweede nummer selecteert de functie. 0 = Geen (standaard) 1 = Filter 2 = Wissen/Onderhoud 3 = Brandmodus 4 = Alarmknop 5 = Vertraging oproep Voorbeeld: *73*11# - Ingang 1, Filter *73*26# - Ingang 2, Vertraging oproep
Extra ingangstype	*74*	- - #	Het eerste nummer selecteert de ingang, d.w.z. ingang 1 of ingang 2. Het tweede nummer selecteert N/O (0) of N/C (1). Voorbeeld: *74*11# - Ingang 1, N/C *74*20# - Ingang 2, N/O
Hotline	*75*	- #	De telefoon legt een directe verbinding met een vaste ontvanger zonder nummerkeuze. 0 = Standaardtelefoonlijn (standaard) 1 = Hotline

Overige codes	Code	Data	Opmerkingen
Compatibiliteitsmodus	*77*	- #	<p>0 = Automatische spraakschakeling Bij voice response wordt de oproep gevalideerd. De oproep wordt beëindigd door op “#” te drukken.</p> <p>1 = Kone ECII (lifttelefoon) Bij een voice response weerklinken er steeds hogere tonen. De oproep wordt gevalideerd door op “4” te drukken. De oproep wordt beëindigd door op “0” te drukken. De oproep wordt beëindigd zonder ontvangstbericht door op “2” te drukken (de unit kiest het volgende nummer).</p> <p>2 = Handmatige spraakschakeling Bij een voice response weerklinken er steeds hogere tonen. De oproep wordt gevalideerd door op “4” te drukken. De unit werkt nog steeds in de automatische modus. ‘Druk op “*” voor toegang tot de handmatige modus en spreken. Druk op “7” om te luisteren. Druk op “4” om terug te gaan naar de automatische modus. De oproep wordt beëindigd door op “#” te drukken. Toegang tot de handmatige spraakschakelmodus is mogelijk door op “*” te drukken, hoewel de unit Automatisch is geprogrammeerd. Steeds hogere tonen weerklinken niet. Druk op “1” in alle modi om het spraakbericht te herhalen.</p> <p>3 = Swiss Mode (modus Alarmoperator) Alleen gebruiken in de spraakmodus. Verbreek de verbinding met “0”. Belt het volgende nummer als de oproep is verstrekt, bij in gesprek-toon, nieuwe kiestoon en operatorstille.</p>
Indicator modus (modus vand lampjes)	*78*	- #	<p>0 = Standaard (Standaard) 1 = Strikt EN81-28</p>
Maximumcommunicatietijd Inkomende/uitgaande oproeps	*79*	- #	1 - 5 minuten. (Standaard: SPRAAK = 5 min, andere protocollen = 8 min)
Actief alarm resetten	*80*	- #	<p>0 = UIT, 1 = AAN (standaard)</p>
Automatisch antwoord	*81*	- - #	Aantal signalen voordat de SafeLine de binnenkomende oproep beantwoordt. Instellen mogelijk van 00 - 16 (standaard = 02). 00 = Nooit beantwoorden.
Unitnummer	*82*	- #	Unitnummer [0] is standaard ingesteld en betekent dat de unit onmiddellijk zal reageren. Unitnummer [1-9] wordt gebruikt, wanneer units dezelfde telefoonlijn delen. Wanneer het unitnummer is toegewezen, is de gespecificeerde unit toegankelijk voor configuratie.
Detecteer kiestoon	*83*	- #	<p>0 = Off 1 = On (default)</p> <p>Zet op 'Uit' als de SafeLine problemen heeft met het detecteren van de kiestoon.</p>

Overige codes	Code	Data	Opmerkingen
Ontvangstbericht naar alarmontvanger	*84*	- #	Selecteert welk(e) bericht(en) bij eena armmelding naar de ontvanger verzonden moet(en) worden. 0 = Geen (standaard) 1 = Start van het alarm 2 = Start + einde van het alarm
Onderbreking bij een	*86*	- #	Breekt bij het opnieuw activeren van de alarmknop een oproep van langer dan 60 seconden af en belt het volgende alarmnummer. 0 = UIT 1 = AAN (standaard)
Vertragingstijd alarmknop	*87*	- - #	De tijd tussen het indrukken van de alarmknop en de daadwerkelijke activeering van het alarm. 00 - 25 seconden. Standaard = 05
Uitgangen	*88*	- - #	Het eerste nummer selecteert de relais uitgang, m.a.w. Relais 1 of Relais 2. Het tweede nummer selecteert de functie. Voor SW 4.00 of later zijn de volgende parameters gebruikt: 0 = Alarm status uitgangen 1 = Batterij fout 2 = Pictogram (relais 1 - geel, relais 2 - groen) 3 = Activeer met DTMF 8/9 (Relais 1 - DTMF 8, Relais 2 - DTMF 9) 4 = Handmatige reset 5 = Noodoproep fout 6 = Systeemfout 7 = Alarmbel Voorbeeld: *88*11# - Relais 1, Batterij fout *88*26# - Relais 2, Systeemfout Voor meer informatie zie "Relais functies". Eerdere SW voor 4.00 zijn de volgende parameters gebruikt: 0 = Standaard (Standaard) 1 = EN81-28 pictogrammen 2 = DTMF-gecontroleerd 3 = Handmatig - ECF (Noodoproep fout) Voor meer informatie betreffende instellingen voor oudere versies gelieve het support team te contacteren
Busunit - Alarmingang	*89*	- - #	Selecteert het type alarmingang voor de busunit (NO/NC). Eerste nummer selecteert de busunit (1 - 6). Tweede unit selecteert NO (0) of NC (1). Voorbeeld: *89*21# stelt busunit 2 in als NC.

Overige codes	Code	Data	Opmerkingen
Busunit - Geïntegreerde alarmbel	*90*	- - #	Lokale configuratie van busunit van alarmbel. Eerste nummer selecteert de busunit (1 - 6). Het tweede nummer selecteert UIT (0) of AAN (1). Voorbeeld: Code *90*21# Stelt busunit 2 in op AAN.
Wachtwoord veranderen	*91*	- - - #	Verander het wachtwoord (standaard = 0000)
Operatorstilte verbreken	*92*	- #	Verbreekt het gesprek, wanneer de alarmoperator stil is geweest gedurende een langere periode dan de ingestelde tijd. 0 = UIT (standaard) 1 = 30 sec 2 = 60 sec 3 = 90 sec
Fallback	*93*	- #	0 = uitgeschakeld (standaard) 1 = prioriteit PSTN 2 = prioriteit GSM
Een alarmgebeurtenis simuleren	*94*	- #	Veroorzaakt een alarmgebeurtenis nadat het configureren is beëindigd. 1 = Alarmoproep 2 = Testalarm 3 = Accustoring 4 = Microfoon-/luidsprekerstoring 5 = Ontvangst na spraakoproep 6 = Onderhoud 7 = Stroomstoring hoofdunit 8 = Alarmknop zit klem
GSM/PSTN - RX-audioniveau	*96*	- #	Verhoogt het ontvangen GSM-audioniveau. Alleen gebruikt, als het audioniveau van de alarmcentrale te laag is. 0 = 0%, (standaard) 1 = +25% 2 = +50% 3 = +75% 4 = +100% Opmerking: SW 4.40 of later is vereist. Voor PSTN is HW 1.40 of later vereist.
Compensatie voor achtergrondgeluid	*97*	- #	0 = Off (default) 1 = On
Naar standaardinstellingen resetten	*99*	- #	1 = Standaardfabriekswaarden 2 = Standaard P100 (de volgende codes worden ingesteld): *21*0#, *22*0#, * 27*03#, *80*1#, *84*1#, *88*12# 3 = Standaard CPC (de volgende codes worden ingesteld): *21*3#, *22*3#, *27*03#, *80*1#, *84*1#, *88*12# 4 = Standaard VOICE (de volgende codes worden ingesteld): *21*1#, *22*1#, * 27*03#, *80*1#, *84*1#, *88*12#

Relais functies

Dit is toepasbaar voor SW4.00 of recenter. (Functies voor eerdere versies gelieve contact op te nemen met het support team.) Relais 1 & 2 kunnen onafhankelijk van elkaar geprogrammeerd worden.

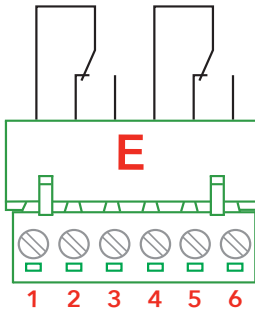

Alarm status uitgangen

- Relais wordt geactiveerd wanneer de vertraagde tijd van de noodoproep drukknop bereikt is.
- Relais wordt gedeactiveerd wanneer de noodoproep ten einde is.

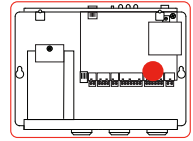

Batterij fout

- Relais wordt geactiveerd wanneer de batterij test gefaald is.
- Relais wordt gedeactiveerd bij het drukken van de reset knop.

Pictogram Geel (alleen relais 1)

- Relais wordt geactiveerd wanneer de noodoproep drukknop ingedrukt werd (gele pictogram).
- Relais wordt gedeactiveerd wanneer de resetknop ingedrukt werd of indien de alarm ontvangst centrale 5 gedrukt heeft.

Pictogram Groen (alleen relais 2)

- Relais wordt geactiveerd wanneer de noodoproep bevestigd is. (groene pictogram).
- Relais wordt gedeactiveerd wanneer de oproep verbroken is.

Activatie met DTMF 8 (alleen relais 1)

- Relais wordt geactiveerd voor 5 seconden wanneer DTMF "8" gedrukt is.

Activatie met DTMF 9 (alleen relais 2)

- Relais wordt geactiveerd voor 5 seconden wanneer DTMF "9" gedrukt is.

Handmatige Reset

- Relais wordt geactiveerd wanneer de vertraagde tijd van de noodoproep drukknop bereikt is.
- Relais wordt gedeactiveerd bij het drukken van de resetknop.

Fout Noodoproep

- Relais wordt geactiveerd wanneer de noodoproep na 12 pogingen gefaald heeft.

Systeemfout

- Relais wordt geactiveerd wanneer de voeding (230VAC) en GSM net OK is.
- Relais wordt gedeactiveerd als er langer dan 15 min. geen voedingsspanning is of als er geen GSM- of PSTN-netwerk is.

Alarmbel

- Relais actief wanneer de alarmbel uitgang actief is
- Relais inactief wanneer de alarmbel uitgang inactief is.

Oproepherhaling mislukt

- Relais wordt geactiveerd, wanneer het huidige relais in stand-bymodus staat.
- Relais wordt gedeactiveerd, als dit geen alarm kan geven. Als noodvoorziening actief is, zijn beide interfaces defect. Relais sluit bij een geslaagde levering.

Automatische controle noodknop

- Relais is één keer per dag actief, tijdens het controleren van de noodknop.
- Das Relais wird deaktiviert, wenn sich die Eingabe am Notrufschalter ändert oder an einem Ausgang ein Sammelfehler programmiert ist.

Algemene fout

Activeer* deze relaisfunctie in de SafeLine LYNX-app of SafeLine Pro.

Relais für mehrere Funktionen in einem Gerät. Bei aktivierter Funktion ist diese von 4 Fehlern betroffen:

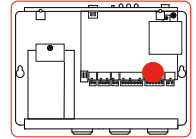

1. Systemfehler

- Aktiviert das Relais, wenn die Hauptstromversorgung in Ordnung ist und eine Schnittstelle zur Verfügung steht (Leitungserkennung durch Festnetz oder GSM-Onlineverbindung).
- Eine Deaktivierung erfolgt, wenn die Hauptstromversorgung nicht in Ordnung ist oder keine Schnittstelle zur Verfügung steht.

2. Accustoring

- Deactiveert in geval van een mislukte accutest
- Reset door te drukken op de "Resetknop"

3. Storing automatische controle noodknop

- Relais wordt dagelijks geactiveerd. Als er iets mis is met de knop, wordt een alarm naar de alarmontvanger gestuurd.
- Wenn an einem Ausgang ein Sammelfehler programmiert ist, wird dieser freigegeben.
- Reset wanneer de ingang van de noodknop wordt gewijzigd.

4. Oproepherhaling mislukt

- Deactiveert als de unit na een geprogrammeerd aantal pogingen faalt met alarmachteruitgang (indien Noodvoorziening is geactiveerd, hebben beide interfaces gefaald).
- Reset als het alarm is geleverd
- Reset door te drukken op de "Resetknop"

* SMS-programmering alleen beschikbaar voor SL6-GSMR en SL6-MINI-GSMR.

Bellen met de Safeline SL6+

Het is raadzaam om de handset en de SL6+ in de machinekamer te installeren. Het is niet mogelijk de handset vanuit de cabine-unit te bellen.

De Safeline SL6+ kan op de volgende manieren bellen:

1. Communicatie via de intercom tussen machinekamer en cabine /koker/dak, zie hieronder.
2. Bellen met een gewone vaste lijn (ook GSM).
3. Noodoproepen naar nummers met een druk op de alarmknop.
4. Testalarmen op vooraf ingestelde intervallen.
5. Het versturen van ontvangstbewijzen naar de SLCC-alarmontvanger onder vastgelegde voorwaarden.
6. Het versturen van SMS-berichten naar één of verschillende mobiele telefoons onder vastgelegde voorwaarden (alleen GSM).
7. Het genereren van testoproepen.

Communicatie via de intercom tussen machinekamer en cabine/koker/dak:

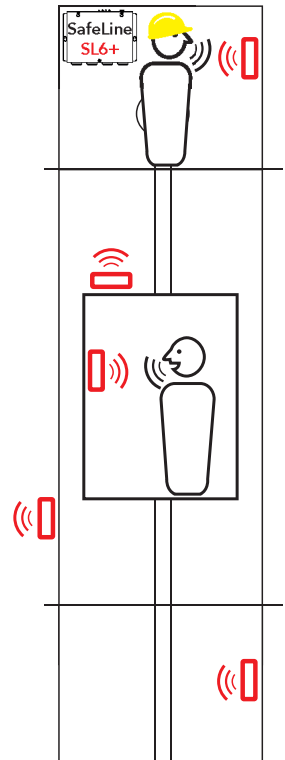

Intercom tussen hoofdstation en busunit

Hoofdstation naar busunit

Druk op de handset op 1 - 6 om de betreffende busunit te bellen.

Busunit naar hoofdstation

Druk op de knop op het busstation om het hoofdstation te bellen. (Houd de knop gedurende 5 seconden ingedrukt voor een noodoproep.)

Uitgaand gesprek

Toets 0 om te bellen met een extern telefoonnummer. Als de Safeline SL6+ op een PABX (schakelbord) is aangesloten, druk dan opnieuw op 0 voor de externe kiestoon en het uitbellen naar het PSTN-netwerk. Als een GSM-unit is geïnstalleerd, gebruikt de SL6+ deze als standaard voor uitgaande oproepen, zelfs als er een PSTN-lijn is aangesloten. Zorg ervoor dat er ook een werkende SIM-kaart is geïnstalleerd.

Schakel oproepen via de handset voor configuratie uit met behulp van de SafeLine LYNX-app:

Configuratie -> Oproepen -> Testoproep config-handset

Proces noodoproep

Met 4 opgeslagen telefoonnummers in het systeem kan elk nummer 3 keer worden gebeld. Dit leidt tot de limiet van 12 oproepen.

Maximaal 12 oproepen: Met 4 opgeslagen telefoonnummers zou elk nummer 3 keer kunnen worden gebeld. Dit leidt tot de limiet van 12 oproepen. Om opnieuw met het belproces te beginnen dient de alarmknop nogmaals te worden ingedrukt. 12 oproepen. Om opnieuw met het belproces te beginnen dient de alarmknop nogmaals te worden ingedrukt.

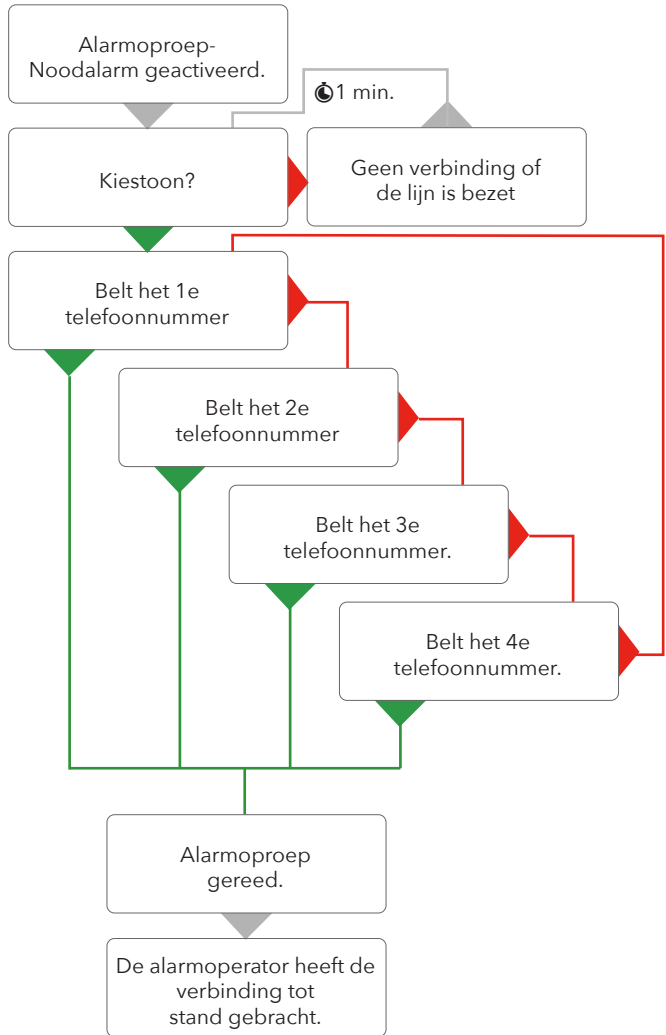

Noodvoorziening

Gebruik SafeLine Pro, SafeLine LYNX of parameter *93* voor het programmeren (zie de overeenkomstige code in de "Parameterlijst").

Opmerking: als er geen actieve simkaart is geïnstalleerd, dient de GSM-interface te worden uitgeschakeld.

De Fallback (terugvalfunctie) geeft toegang om zowel PSTN als GSM te gebruiken voor noodoproepen. Als u er één vooraf instelt, werkt de andere als fallback mocht de vooraf ingestelde een storing hebben (voor de functie is het vereist dat zowel de telefoonlijn als de GSM-SIM-kaart zijn ingeschakeld). Het is niet mogelijk om Fallback te gebruiken om een geïnstalleerd GSM-station tijdelijk op te heffen, wanneer de SIM-kaart ontbreekt. Bij het inschakelen van Fallback moeten beide systemen werken. Inkomende oproepen worden door beide interfaces afgehandeld, maar worden niet tegelijkertijd gebruikt.

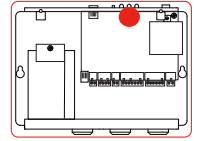

De unit kan worden geconfigureerd voor het verzenden van een tekstbericht met een interval van 1 - 99 dagen om de simkaart actief te houden. Met SafeLine Pro kan de configuratie worden uitgevoerd. Gebruik SafeLine Pro of parameter *93* voor het programmeren (zie de overeenkomstige code in de "Parameterlijst"). Als er geen actieve simkaart wordt gebruikt, dient de GSM-interface te worden uitgeschakeld.

Noodvoorziening

Gebruik SafeLine Pro, SafeLine CONNECT of parameter *93* voor het programmeren (zie de overeenkomstige code in de "Parameterlijst").

Opmerking: als er geen actieve simkaart is geïnstalleerd, dient de GSM-interface te worden uitgeschakeld.

LED 3:







Fallback uitgeschakeld - PSTN-interface

	Rood knipperend, 400/400 ms: Geen lijn OK
	Langzaam groen knipperend, 200/4600 ms: Lijn OK
	Groen knipperend, 400/400 ms: Gesprek verbinden
	Stabiel groen: gesprek verbonden

Fallback uitgeschakeld - GSM-interface

	Stabiel rood: Storing GSM-interface (PIN, SIM, communicatie)
	Rood knipperend, 400/400 ms: Geen GSM-netwerk
	Langzaam groen knipperend, 200/4600 ms: Lijn OK
	Groen knipperend, 400/400 ms: Gesprek verbinden
	Stabiel groen: Gesprek verbonden

Fallback ingeschakeld

	Stabiel rood: Storing GSM-interface (PIN, SIM, communicatie)
	Rood knipperend, 400/400 ms: Noch de lijn noch de GSM zijn OK
	Rood/groen knipperend, 400/400 ms: Lijn of GSM-netwerk ontbreekt
	Langzaam groen knipperend, 200/4600 ms: Lijn OK
	Groen knipperend, 400/400 ms: Gesprek verbinden
	Stabiel groen: gesprek verbonden

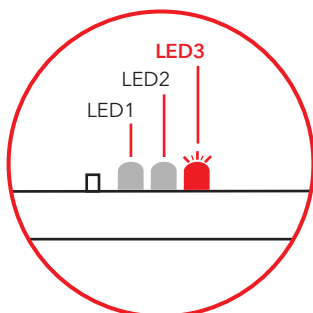

LMS-codes noodvoorzie- ning

LMS-codes noodvoorziening:

Z001: PSTN: Als de netstroom langer dan de ingestelde tijd uit is (Noodvoorziening alarm vertraging), wordt een LMS verzonden met code Z001.

Z002: Wanneer de stroom terugkeert en langer terug is dan de ingestelde tijd, wordt een LMS verzonden met code Z002.

Z003: GSM: Als ASU-niveaus lager zijn dan de grenswaarde (5) voor de ingestelde tijd (Noodvoorziening alarm vertraging), wordt een LMS verzonden met de code Z003

Z004: Wanneer ASU-niveaus hoger zijn dan de grenswaarde (5) gedurende langer dan een ingestelde tijd, wordt een LMS verzonden met de code Z004.

Z005: PSTN: Als de uitvoering van het alarm faalt via een van de interfaces (bijv. geen reactie, lijn bezet, geen P100-startsignaal/bevestiging) en Noodvoorziening actief is, wordt een LMS verzonden met code Z005.

Z006: PSTN: Als de uitvoering van het alarm faalt via de prioritaire interface, probeert de unit ook de secundaire interface. Als de uitvoering faalt via een van de interfaces (bijv. geen reactie, lijn bezet, geen P100-startsignaal/bevestiging) en Noodvoorziening actief is, wordt een LMS verzonden met code Z006.

Z007: GSM: Als de uitvoering van het alarm faalt via een van de interfaces (bijv. geen reactie, lijn bezet, geen P100-startsignaal/bevestiging) en Noodvoorziening actief is, wordt een LMS verzonden met code Z007.

Z008: GSM: Als de uitvoering van het alarm faalt via een van de interfaces (bijv. geen reactie, lijn bezet, geen P100-startsignaal/bevestiging) en Noodvoorziening actief is, wordt een LMS verzonden met code Z007.

Z009: Als er geen kiestoon wordt gedetecteerd tijdens de uitgaande PSTN-oproep, worden oproepingen via PSTN geannuleerd, zodat de unit in plaats daarvan meteen GSM kan proberen. Als de oproeping wordt geannuleerd vanwege een ontbrekende kiestoon, terwijl Noodvoorziening actief is, wordt een LMS verzonden met code Z009.

Brandmodus

Het SL6+-systeem kan worden gebruikt als een intercomsysteem bij brandbestrijding. Afhankelijk van de configuratie kunt u maximaal 6 busunits hebben als brandunits. De brandmodus wordt gestart door een ingang op de hoofdunit te starten. Zie "Bedradingschema SL6+ hoofdunit".

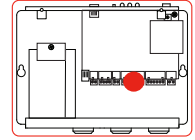

Configuratie

Gebruik SafeLine Pro of parameter *73* voor het configureren van de units voor de brandmodus (zie de overeenkomstige code in de "Parameterlijst").

- Stel ingang 1 in op de brandmodus: *73*14#.
- Stel ingang 2 in op de brandmodus: *73*24# standaard.
- Selecteer welke andere busunits de brandmodus met SL Pro dient te omvatten.

Bediening

De Brandmodus wordt als volgt geactiveerd: Er weerklinkt een sirenesignaal uit de luidspreker van de hoofdunit gedurende de actieve periode. Druk op de knop Reset om het sirenesignaal te stoppen. Er wordt een spraakbericht afgespeeld dat speciaal is bestemd voor de brandmodus. Zie "Noodbericht" (pagina 27). Wanneer de brandmodus is geactiveerd, werken de units alleen als intercomunits. Noodoproepen plaatsen is dan niet mogelijk.

Spraakcommunicatie

- Bus-station in de cabine: Microfoon en luidspreker zijn beide actief.
- Overige units: De alarmknop heeft de functie "Drukken voor spreken/Loslaten voor luisteren".
- Er weerklinkt een korte piep, wanneer u op de knop drukt/deze vrijgeeft.
- Wanneer u in de brandmodus bent, kunt u de handset configureren om deel te nemen aan het gesprek via de intercom.
- Het gele pictogram wordt verlicht, wanneer de brandmodus is geactiveerd.
- Het groene pictogram wordt verlicht in de spraakmodus en is gedoofd bij Luisteren.
- Beëindig de brandmodus door de ingang (1 of 2) op de hoofdunit uit te schakelen die voor de brandmodus is geconfigureerd.

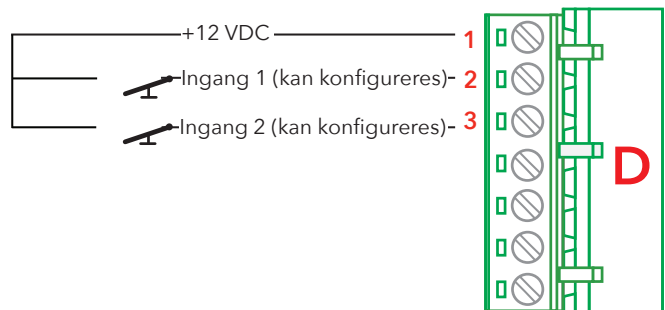

Accuwerking

De verwachte levensduur van een loodaccu is circa 3 jaar. Verschillende factoren kunnen echter de levensduur van de accu beïnvloeden, bijv.:

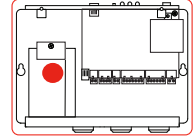

- Omgevingstemperatuur.
- Vochtigheid.
- Langdurige opslag van de accu, voordat deze wordt gevoed.
- Als de accu gedurende een langere periode volledig is ontladen, zal deze nooit meer zijn volledige capaciteit bereiken.

Controle accustatus

- Om de 7 dagen wordt er een automatische statuscontrole van de accu verzonden.
- Als deze zo is geconfigureerd en wanneer de accutest mislukt, ontvangt de alarmontvanger een accu-alarm.
- Reset het alarm door op de resetknop te drukken.

Accutest

- Als de resetknop binnen 2 seconden 3 keer wordt ingedrukt, wordt de accutest uitgevoerd. De accutest duurt ongeveer 20 minuten.
- Als de accu vrijwel geen spanning heeft, wordt de test geannuleerd. LED2 en het accualarmrelais worden bovendien geactiveerd, wanneer het relais wordt gebruikt. Het is mogelijk om relais te activeren voor accualarm met gebruik van parameter *88* (zie de overeenkomstige code in de Parameterlijst“).

De accutest annuleren

- Druk één keer op de knop Reset.
- LED 2 knippert niet meer rood.
- Als het accuniveau lager wordt dan een bepaald niveau (10,7 V), start de SL6+ niet automatisch. Deze moet dan worden gestart door op de resetknop te drukken.

Accu-alarm testen

- Ontkoppel het contact van de accu gedurende de statuscontrole.
- De SL6+ zendt nu een accu-alarm uit, waarna LED 2 en het alarmrelais van de accu worden geactiveerd (bij die configuratie).

De accu vervangen

- Ontkoppel de stroomspanning van 230 V AC.
- Vervang de accu (artikelnummer *Batt 1,2 A).

Stroomstoring kabelnet

- Bij deze configuratie wordt het alarm voor de stroomstoring van het kabelnet 15 minuten na de stroomstoring van het kabelnet verzonden naar de alarmontvanger (SLCC).

Probleemoplossing hoofdunit

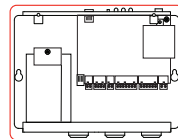

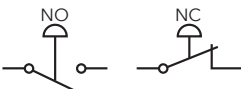
Probleem	Mogelijke oorza(a)k(en)	Oplossing
De unit voert bij het opstarten een alarmoproep uit.	<ul style="list-style-type: none">• Onjuist type alarmknop geselecteerd.• De alarmknop zit vast.	Gebruik SafeLine Pro of een telefoon en parameter *89* om van NC (normaal gesloten) naar NO (normaal geopend) of van NO naar NC te wijzigen. 
Het alarm weerklinkt meteen bij inschakeling.	<ul style="list-style-type: none">• Uitgang 2 is ingesteld op NC.• Ingang 2 is standaard ingesteld op NO.	Plaats een jumper tussen D1 en D3, herprogrammeer naar NO. Verwijder vervolgens de jumper en start het toestel opnieuw op.
Er wordt geen signaal doorgegeven van de liftcabine naar de ontvangervan de oproep.		<ul style="list-style-type: none">• Sluit een gewone telefoon (bijv. Comphone) op de plug van de hoofdunit aan en bel naar de cabine (druk op "1").• Controleer, als de geluidsoverdracht in beide richtingen in orde is, of de alarmcentrale het gekozen alarmtype ondersteunt.• Als er geen protocol wordt gebruikt, wijzig het oproeptype dan naar "SPRAAK/VOICE" met gebruik van SafeLine Pro, SafeLine LYNX of programmeer met *21*...*24*..

* , ** , *** Zie hoofdstuk Verwante testprocedures

Probleemoplossing hoofdunit

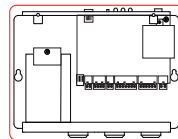

Probleem	Mogelijke oorza(a)k(en)	Oplossing
Storende ruis wanneer de oproep wordt doorverbonden.	<ul style="list-style-type: none">• Als de hoofdunit ophet dak van de cabine is geïnstalleerd, kan het probleem te wijten zijn aan inductie in de telefoonkabel.	<ul style="list-style-type: none">• Volgens de voorschriften van de telefoonmaatschappijen moet de telefoonlijn in een afzonderlijke kabel worden geplaatst. Voer een ruistest uit (**).
GSM-ruis.		<ul style="list-style-type: none">• Verander tijdens het doorverbinden van de oproep de stand van de antenne, totdat u de optimale positie hebt gevonden.• Plaats de antenne niet vlak bij de hoofdunit of dicht bij de bekabeling
Naar buiten bellen is niet mogelijk.	<ul style="list-style-type: none">• De lijnverbinding heeft een breuk. (LED 3 knippert niet groen)• Geen geld op oplaadbare simkaart.	<ul style="list-style-type: none">• Controleer de telefoonlijnverbinding (*)• Controleer de simkaart door deze in een gewone mobiele telefoon te plaatsen.

* , ** , *** Zie hoofdstuk Verwante testprocedures

Probleemoplossing hoofdunit

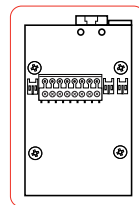

Probleem	Mogelijke oorza(a)k(en)	Solution
De unit kan geen alarmmelding genereren	<ul style="list-style-type: none"> Om vanaf de unit te kunnen bellen moet(en) er minstens één telefoonnummer en of één ID-code zijn geprogrammeerd bij gebruik van data-identificatie. Raadpleeg de parameterlijst(*11*). Knop niet aangesloten. Er is geen busunit aangesloten. 	<ul style="list-style-type: none"> Bedrading controleren. Om een alarmoproep te doen, moet ten minste één busunit zijn aangesloten.
Geen voice switching	<ul style="list-style-type: none"> Als de hoofdunit op het dak van de cabine is geïnstalleerd, kan het probleem te wijten zijn aan inductie in de telefoonkabel. 	<ul style="list-style-type: none"> Plaats de buskabel in een omgeving met weinig externe interferentie (***) Voer een microfoontest uit (***)
Beide pictogram-LEDs knipperen snel en gelijktijdig.	<ul style="list-style-type: none"> De adresschakelaar is ingesteld op een ongeldig nummer (0, 7, 8, 9). Geldige nummers zijn 1 - 6. De instelling van de adresschakelaar is tijdens de bediening gewijzigd. 	<ul style="list-style-type: none"> Wijzig de adresschakelaar naar een geldig nummer
De pictogram-LEDs knipperen afwisselend.	<p>Communicatiefout bus veroorzaakt door één van de volgende oorzaken.</p> <ul style="list-style-type: none"> Buskabelbreuk. Twee of meer units hebben de adresschakelaar ingesteld op hetzelfde nummer. Verkeerde bedrading van de buskabel. 	<ul style="list-style-type: none"> Zorg ervoor dat de adresschakelaars van de units zijn ingesteld op verschillende nummers. Zorg ervoor dat de buskabel geen breuk heeft. Controleer de installatie van de buskabel
De telefoon piept om de 5 seconden.	Dit is om de passagiers te informeren over de oproep die bezig is (tegen het afluisteren).	Dit is een normale procedure.

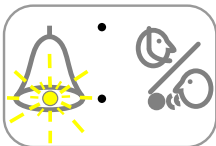
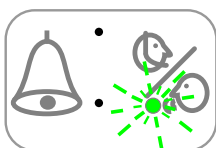
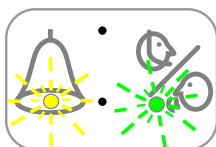

* , ** , *** Zie hoofdstuk Verwante testprocedures

Verwante test-procedures



* Controle telefoonlijn

1. Voed de unit.
2. Neem de configuratiehandset van de haak.
3. Wacht op de kiestoon.
4. Toets "0".
5. Wacht op de nieuwe kiestoon.
6. Bel een andere telefoon en voer een gesprek.
7. Hang de configuratiehandset op om de oproep te beëindigen.
8. Als één van deze stappen niet werkt, is het probleem mogelijk niet te wijten aan de unit, maar aan verkeerde bedrading, of een storende of ontbrekende telefoonlijn.

** Controle ruis

1. Voed de unit.
2. Neem de configuratiehandset van de haak.
3. Wacht op de kiestoon.
4. Toets "0".
5. Wacht op de nieuwe kiestoon.
6. Kies een nummer op het toetsenbord.
7. De kiestoon stopt en u hoort stilte.
8. Wanneer u ruis of gebrom hoort, kan het probleem te wijten zijn aan inductie in de telefoonkabel.
9. Hang de configuratiehandset op om de oproep te beëindigen. Volgens de voorschriften van de telefoonmaatschappijen moet de telefoonlijn in een afzonderlijke kabel worden geplaatst. Richt de kabel opnieuw door deze van plaats te veranderen of een ander paar op te sporen dat vrij is van vervorming, of gebruik een gewapend paar, wanneer dit beschikbaar is. Wanneer geen van deze oplossingen werkt, installeer dan een aparte kabel voor de telefoonlijn.

*** Microphone check

Call in to the SL6+ and press the following numbers on the caller's phone.

1. Press "7" to activate the cars microphone.
2. Press "*" activates microphone of the caller.
3. Press "4" for automatic switching of microphones. If you can speak through the microphones the hardware is OK.

Interne operationele storingen

Als de functie alarm herhalen actief is, wordt elke dag als herinnering een alarm verstuurd totdat het probleem is opgelost. Geldt alleen bij alarmeren accustoring, storing microfoon/luidspreker en knop vast

Storing kabelnet

Wanneer de netspanning een storing heeft, wordt er na 15 minuten een alarm verzonden. Wanneer de netspanning terugkeert, wordt ook een alarm verzonden.

Storing microfoon/luidspreker

Microfoon/luidspreker wordt dagelijks getest. Als een/beide defect is/zijn, wordt een alarm verzonden.

Storing spraakstation

Als de communicatie wordt onderbroken, wordt een alarm verzonden. Als de communicatie wordt hersteld, wordt ook een alarm verzonden.

Accustoring

Accutests worden wekelijks uitgevoerd. Als een accutest mislukt, wordt een alarm verzonden.

Knop vast

Als een ingedrukte alarmknop niet terugkeert naar de normale positie, wordt een alarm knop vast verzonden.

EU Declaration of Conformity

Product: Lift telephone
 Type/model: SL6
 Article no: *SL6, *SL6-4G, *SL6-GSM, *SL6-MINI, *SL6-MINI-4G, *SL6-MINI-GSM, *SL6-GSMR, *SL6-MINI-GSMR, *SL6-MAINBOARD, *IF-BOARD-4G, *SL6-GSM-BOARD *IF-BOARD-NIF *EX0027
 Manufacturer: SafeLine Sweden AB
 Issued year: 2024

We herewith declare under our sole responsibility as manufacturer that the products referred to above comply with the following EC Directives:

Directives

Radio Equipment (RED):	2014/53/EU	Compliance method through Internal production control
Lifts:	2014/33/EU	
RoHS:	2011/65/EU	

Standards applied

EN 81-20:2020	Lift: Safety & Technical requirements
EN 81-28:2022	Lift: Remote alarm on passenger and goods passenger lifts
EN 81-70:2021+A1:2022	Lift: Accessibility to lifts for persons including persons with disability
EN 12015:2014	EMC/Lifts: Emission, Electromagnetic compatibility
EN 12016:2013	EMC/Lifts: Immunity, Electromagnetic compatibility
EN 55032:2015+A1	EMC: Electromagnetic compatibility of multimedia equipment - Emission requirements
EN 55035:2017+A1	EMC: Electromagnetic compatibility of multimedia equipment - Immunity requirements
EN 62368-1:2014/AC:2015	LVD: Information Technology Equipment

The following standards are fulfilled through the use of a compliant CE-marked radio module and by fulfilling the integration manual of the module manufacturer:

EN 62311:2020	LVD: Restrictions for electromagnetic fields 0-300 GHz
EN 62368-1:2014 + A11:2017	LVD: Information Technology Equipment
EN 301 489-1 V2.2.3	EMC: For radio equipment Part 1
EN 301 489-19 V2.1.1	EMC: For radio equipment Part 19
Draft EN 301 489-52 V1.1.0	EMC: For radio equipment Part 53
EN 301 511 V12.5.1	RED: GSM mobile stations equipment
EN 301 908-1 V13.1.1	RED: IMT Cellular networks Part 1
EN 301 908-2 V13.1.1	RED: IMT Cellular networks Part 2
EN 301 908-13 V13.1.1	RED: IMT Cellular networks Part 13
EN 303 413 V1.1.1	RED: SES, GNSS, radio equipment operating at 1164-1300 MHz and 1559-1610 MHz

Tyresö, 2024-09-04

 Mattias Gyllenos,
 CTO, SafeLine Group

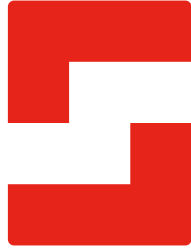
**SafeLine Headquarters**

Antennvägen 10 · 135 48 Tyresö · Sweden
Tel.: +46 (0)8 447 79 32 · info@safeline.se
Support: +46 (0)8 448 73 90

SafeLine Denmark

Vallensbækvej 20A, 2. th · 2605 Brøndby · Denmark
Tel.: +45 44 91 32 72 · info-dk@safeline.se

SafeLine Norway

Solbråveien 49 · 1383 Asker · Norway
Tel.: +47 94 14 14 49 · post@safeline.no

SafeLine Europe

Industrierrein 1-8 · 3290 Diest · Belgium
Tel.: +32 (0)13 664 662 · info@safeline.eu
Support: +32 (0)4 85 89 08 95

SafeLine Deutschland GmbH

Kurzgewannstraße 3 · D-68526 Ladenburg · Germany
Tel./Support: +49 (0)6203 840 60 03 · sld@safeline.eu

SafeLine Group UK

Unit 47 · Acorn Industrial Park · Crayford ·
Kent · DA1 4AL · United Kingdom
Tel.: +44 (0) 1322 52 13 96 · info@safeline-group.uk

SafeLine is a registered trademark of SafeLine Sweden AB. All other trademarks, service marks, registered trademarks, or registered service marks are the property of their respective owners.