

Käyttöohje GL6

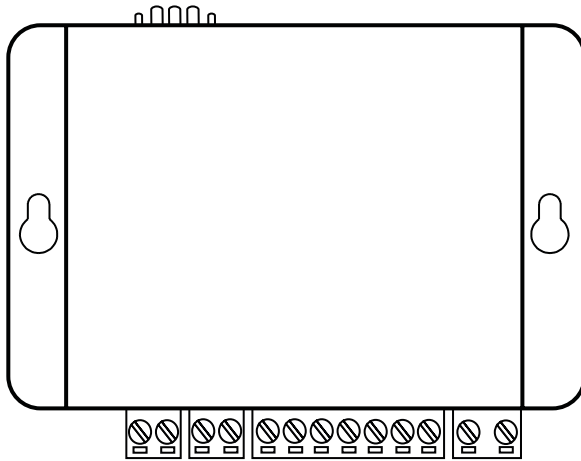

Tekniset tiedot

Virta:	230 VAC, 50 Hz, enint. 9 W
Akku:	12 V, 0.8 Ah
Tulot:	10-30 VDC, 5 mA, optisesti eristetty
Antenniliitin:	SMA (naaras)
Koko:	96 x 145 x 58 mm (K x L x S) (ilman antennia)
Paino:	830 g
Relelähtö:	1 A/30 VDC, potentiaalivapaa relekosketinlähtö
IP-koodi:	IP20
Lähtö:	12 VDC suurin jatkuva lähtövirta 120 mA, 500 mA enint. 10 min
Sisäpuhelimen lähtöilmaisin:	12 VDC, enint. 100 mA
Linjajännite:	48 VDC
USB:	USB mini 2.0
Liitäntäkortti:	*SL6-GSM-BOARD: - Tukee 2G - Vaatii ohjelmistoversion 1.00 tai uudemman *IF-BOARD-4G - Tukee 2G, 3G ja 4G - Vaatii ohjelmistoversion 1.30 tai uudemman
SIM-kortin koko	Mikro-SIM
Käyttölämpötila	+5 - 40C
Ilman kosteus	30 - 90 % suht

Sisältö

Yleiset tiedot	4
Johdanto	5
Yhteenveto	5
Kytkenäkaavio	6
Hätävalo	7
Relelähti	7
Sisäpuhelin	8
Verkkopalvelut	9
SIM-kortin käyttö	9
LED-merkkivalo	10
GSM-signaalin vahvuus	11
Nollauspainike	11
Määrittely	12
Määrittely tietokoneella	12
SafeLine Pro	12
Käyttö	17
Vianmäärittely	18
Häiriöitä / huono äänenlaatu	18
Vältä GSM-häiriöt	18

Yleiset tiedot

Yksikön suunnittelu ja valmistus perustuu alan uusimpiin teknisiin sovelluksiin ja yleisesti hyväksytyihin, käytössä oleviin turvateknisiin standardeihin. Kaikkien yksikön parissa asennus- ja huoltotöissä toimivien henkilöiden on noudatettava näitä asennusohjeita.

On erittäin tärkeää, että nämä asennusohjeet pidetään aina kaikkien SafeLinen tuotteita käsittelevien teknikoiden, insinöörien sekä huolto- ja kunnossapitohenkilöstön käytettävissä. Tämän järjestelmän turvallisen ja ongelmattoman käsittelyn perusedellytyksenä on kuljetintekniikan, erityisesti hissialan laitteiden perusteiden ja turvamääräysten hyvä tuntemus.

Yksikköä saa käyttää ainoastaan sille suunniteltuun käyttötarkoitukseen. Erityisesti on otettava huomioon, että yksikköön tai sen yksittäisiin komponentteihin ei saa tehdä mitään luvattomia muutos- tai lisäystöitä.

Vastuuvapauslauseke hej

Valmistaja ei ole korvausvastuussa tämän tuotteen ostajalle tai kolmansille osapuolille vahingoista, menetyksistä, kustannuksista tai työstä vahinkotapauksissa, eikä tapauksissa, joissa tuotetta on käytetty väärin, se on asennettu väärin tai siihen on tehty luvattomia muutoksia, korjauksia tai lisäyksiä. Tällaisissa tapauksissa valmistaja myös kiistää kaikki mahdolliset reklamaatiot. Käytössä olevat tekniset tiedot perustuvat alan uusimpiin teknisiin sovelluksiin. Valmistaja ei ole korvausvastuussa tekstissä havaituista painovirheistä, virheistä tai muutoksista.

Vaatimustenmukaisuusvakuutus

Lataa vaatimustenmukaisuusvakuutus verkkosivuiltamme: www.safeline-group.com

Varotoimenpiteet!

- Vain koulutetut ammattiasentajat, joilla on valtuudet tehdä laitteistoa koskevia töitä, saavat asentaa tämän tuotteen ja tehdä sitä koskevia määryksiä.

- Tämä korkealaatuinen tuote on tehty varta vasten hissiteollisuudelle. Se on suunniteltu ja valmistettu yksinomaan sille aiotuun erikoistarkoitukseen. Jos sitä halutaan käyttää johonkin muuhun tarkoitukseen, on SafeLineen otettava ensin yhteyttä.

- Sitä ei saa muuttaa eikä muunnella millään tavoin, ja se on asennettava ja määritettävä ehdottomasti tässä käyttöoppaassa kuvattuja menettelyjä noudattaen.

- Tätä tuotetta asennettaessa ja määritettäessä kaikkia voimassa olevia terveys- ja turvavaatimuksia ja laitestandardeja on noudatettava ehdottomasti ja joka osaltaan.

- Tämän tuotteen asennuksen ja määrittämisen jälkeen tuotteelle on tehtävä perusteellinen käyttöönottestaus, jotta ennen normaalikäyttöön ottamista voidaan varmistaa kokoonpanon asianmukainen toiminta.

Sähkö- ja elektroniikkatuotteet voivat sisältää materiaaleja, osia ja yksiköitä, jotka voivat olla vaarallisia ympäristölle ja terveydelle. Ota selvää sähkö- ja elektroniikkatuotteita koskevista paikallisista määräyksistä ja keräysjärjestelmästä. Vanhan tuotteen oikeaoppinen hävittäminen auttaa estämään haitallisia vaikutuksia ympäristölle ja terveydelle.



Yhteenveto

GL6 on linjaemulaattori, joka simuloi tavallista puhelinlinjaa. Sitä voi käyttää yhdessä kaikkien SafeLine-puhelinten tai muun yleisen puhelinverkon (PSTN) puhelimen kanssa. Helpon asennuksen ansiosta se soveltuu asennettavaksi sekä väliaikaisesti että pysyvästi.

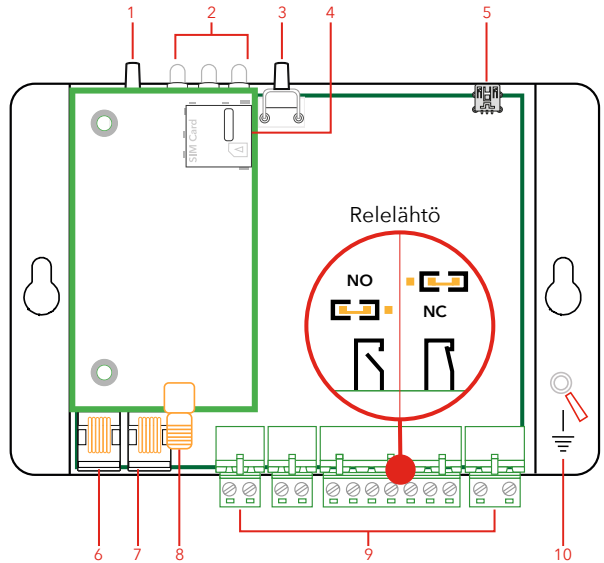

1. Nollauspainike
2. LED-valot
3. Sisäpuhelinpainike - paina kerran sisäpuhelinpuhelun aktivoimiseksi
4. SIM-kortin pidike
5. USB-mini määrätykseen SafeLine Pro -ohjelmistolla
6. RJ12 sisäpuhelimeen (comphone)
7. RJ12 puhelinlinjalle
8. SMA-antenniliitin
9. Navat
(C3: Hissinvalvontajärjestelmä (LMS)/tekstiviesti. Ohjelmoitava tulo LMS:lle tekstiviestien lähetykseen jopa 3 eri numeroon.)
10. GND

Kytentäkaavio

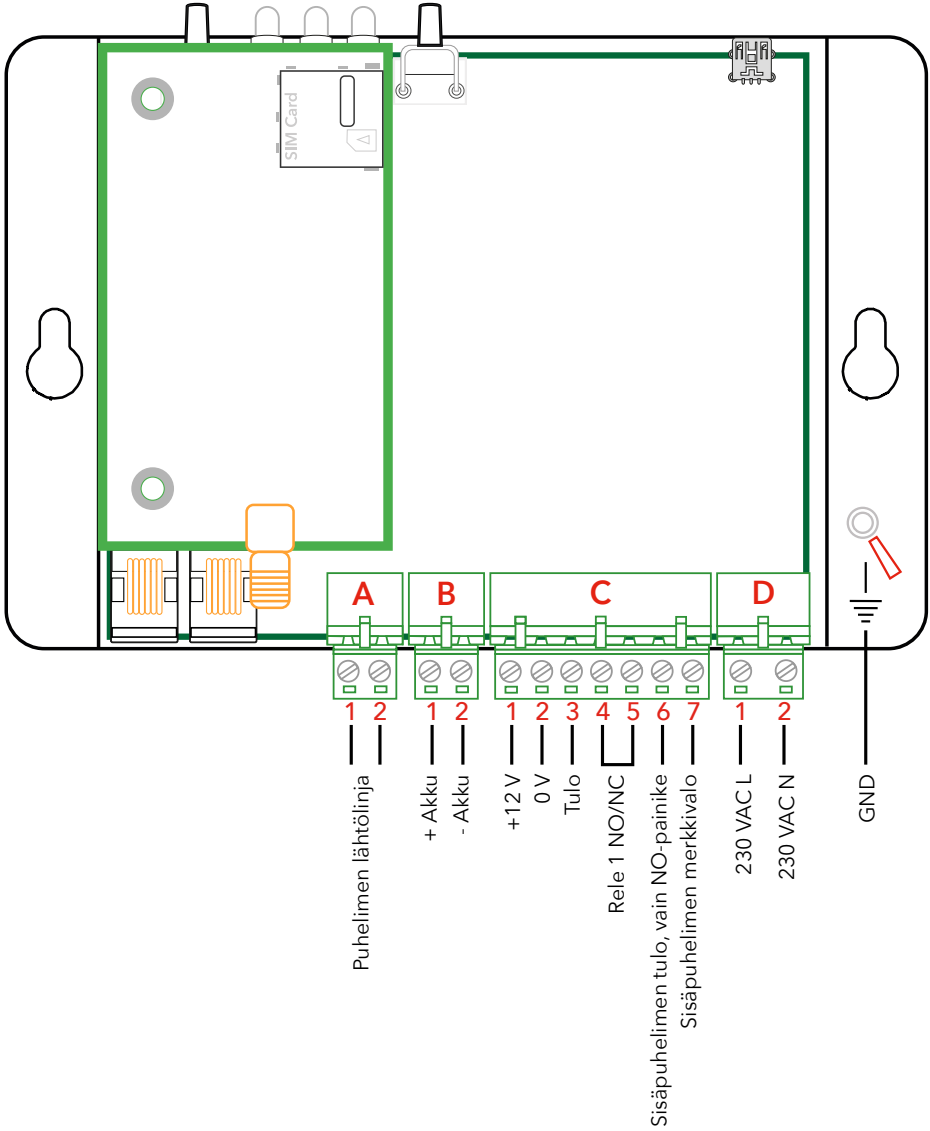

Hätävalo

Rele aktivoituu verkkovirtavian yhteydessä (230 VAC).

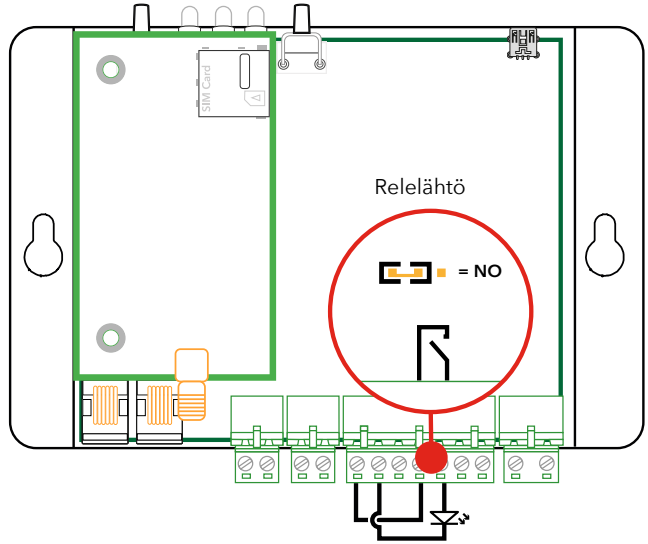

Relelähtö

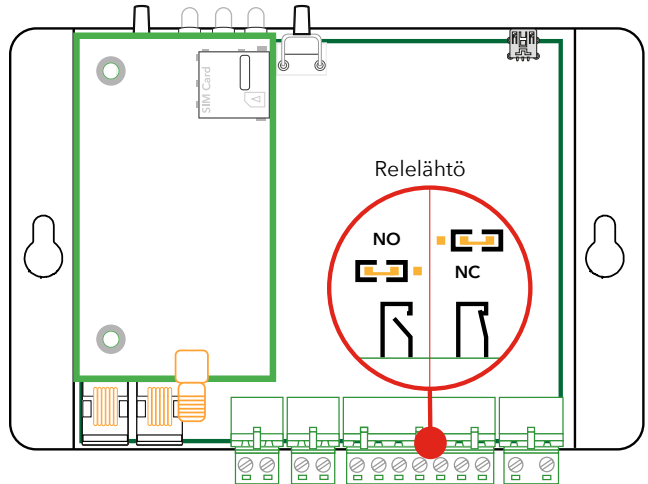

On kolme tapaa määrittää relelähtö (määritettävissä SL Pro:lla).

1. Akkuhäiriö

Rele on aktiivinen, kun akkutesti on epäonnistunut.

2. Järjestelmähäiriö

Rele on aktiivinen, jos GL6:lla on GSM-verkkosignaali. Rele on deaktivoitu, kun GSM-verkko ei ole ollut käytettävissä yli 15 sekuntiin tai kun verkkovirta on ollut katkaistuna yli 15 min.

3. Hätävalo

Rele aktivoituu verkkovirtavian yhteydessä (230 VAC).

Sisäpuhelin

Soittoaika voi olla enintään 5 minuuttia. Sen jälkeen puhelu katkaistaan Sisäpuhelinpuhelun voi peruuttaa painamalla #.

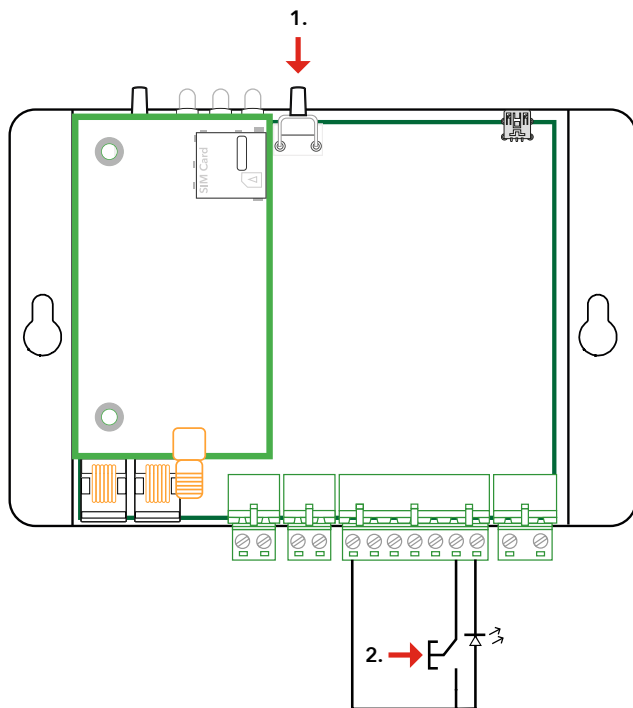

Sisäpuhelin toiminto voidaan käynnistää kahdella tavalla:

1. Aktivoi sisäpuhelin painamalla painiketta kerran.
2. Aktivoi sisäpuhelin painamalla NO-painiketta. Valinnainen aktiivisen sisäpuhelin toiminnon ulkoinen merkivalo voidaan johdottaa 12 VDC:n lähdön ja sisäpuhelin merkivalon lähdön välille.

Sisäpuhelin käyttö

Kun sisäpuhelinpuhelu tehdään, GL6 soittaa enintään 16 kertaa odottaen, että GL6:een kytketty puhelin vastaa. LED3 ilmaisee milloin puhelun soitto lopetetaan ja milloin puheluaikalaskuri aktivoidaan. LED3 on aktiivinen niin kauan kuin puhelukin. Soitto-aika voi olla enintään 5 min. (ei muokattavissa).

Puhelimessa on painettava ruutumerkkiä (#) puhelun katkaisemiseksi.

Verkkopalvelut

Koskee vain seuraavia: *GL6 ja *GL6-FC: Ennen kuin voit aloittaa uuden SIM-kortin käytön, kortin on oltava valmisteltuna ja sen on tuettava 2G-verkkoa. Pelkästään 3G- ja/tai 4G-verkkoa tukevat kortit eivät toimi.

Koskee vain seuraavia: *GL6-4G ja *GL6-FC-4G: Verkkopalvelut voivat poiketa toisistaan eri maissa ja/tai palveluntarjoajilla. Ota yhteyttä omaan palveluntarjoajaasi omalla alueellasi käytettävissä olevaan 4G-verkkoon ja VoLTE-tekniikkaan liittyviä lisätietoja varten.

SIM-kortin käyttö

Irrota sekä päävirtaliitin että akun liittimet, ennen kuin asetat SIM-kortin paikalleen tai poistat sen.

GL6 voi tunnistaa PIN-koodin vain, jos se on "1234", "0000", "1111" tai koodi on deaktivoitu. Jos se on asetettu miksikään muuksi, GL6 ei voi käyttää SIM-korttia.

Jos PIN-koodiksi on asetettu "1234", "0000" tai se on deaktivoitu, SIM-korttia voi käyttää kaikissa SafeLinen GSM-tuotteissa.

PIN-koodin asettaminen

1. Aseta SIM-kortti tavalliseen matkapuhelimeen. Muuta puhelimen suojausasetuksissa PIN-koodiksi "1234". Jos se ei ole mahdollista, aseta PIN-koodiksi "0000", tai, jos käytettävissä, "PIN-koodin kysely" -vaihtoehdoksi "OFF" (Ei käytössä).
2. Varmista käytössä oleva PIN-koodi katkaisemalla puhelimen virta ja kytkemällä se uudelleen.
3. Soita puhelimellasi puhelu varmistaaksesi, että SIM-kortti on toiminnassa.
4. Soita asettamisen jälkeen puhelu GL6:een kunnollisen yhteyden varmistamiseksi.

"1111" PIN-koodi

Jos PIN-koodiksi on asetettu "1111", SafeLinen GSM-yksikkö luo satunnaisen koodin ja tallentaa sen muistiin. Tämä on turvatoiminto, jolla varmistetaan, että SIM-kortti toimii vain valitun SafeLine-yksikön kanssa. Voit vaihtaa PIN-koodin uudelleen käyttämällä PUK-koodia, jonka mobiilipalveluiden tarjoajasi on antanut sinulle uuden PIN-koodin määrittämistä varten.

Jos haluat siirtää GSM-yksikköön uuden SIM-kortin uudella PIN-koodilla "1111", sinun on ensin siirrettävä SIM-kortti PIN-koodilla "1234" tai "0000" vanhan koodin poistamiseksi muistista.

LED-merkkivalo

Merkkivalo 1 näyttää virransyötön tilan:

Jatkuva vihreä	Verkkovirransyöttö toimii
Vilkkuva punainen	Akkukäyttö, ei verkkovirransyöttöä



Merkkivalo 2 näyttää akun tilan:

Valo ei pala	Akku toimii.
Vilkkuva punainen	Akkutestiä suoritetaan.
Jatkuva punainen	Akkutesti epäonnistui.

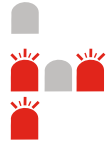

Merkkivalo 3 näyttää puhelinlinjan tilan:



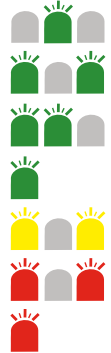



Hitaasti vilkkuva vihreä	GSM-verkko toimii.
Vilkkuva vihreä	Puhelua yhdistetään.
Vilkkuu kahdesti vihreänä	Kytettyä käsimäärityslaitetta ei ole suljettu.*
Jatkuva vihreä	Puhelu yhdistetty.
Vilkkuva keltainen	Saapuva puhelu.
Vilkkuva punainen	Etsitään GSM-verkkoa.
Jatkuva punainen	Ei SIM-korttia.



* Puhelimessa on painettava ruutumerkkiä (#) puhelun katkaisemiseksi. Pyydä käyttäjää painamaan # ennen puhelun katkaisua.

GSM-signaalin vahvuus

Jos laitteen nollauspainiketta painetaan 3 sekunnin ajan, GSM-signaalin vahvuus näytetään 5 sekunnin ajan.

Merkkivalo	GSM-signaalin
1 2 3	
	= 100 %
	>= 85 %
	>= 70 %
	>= 55 %
	>= 30 %*
	>= 15 %
	>= 0 %

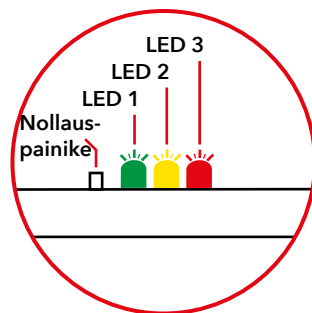

GSM-liitännän käyttämiseen vaadittava pienin signaalinvoimakkuus.

Nollauspainike

Nollauspainikkeen valinnat

Paina 5 sekuntia	Kytkee pois päältä akkuvirtaa käytettäessä
Paina 3 sekuntia	GSM-verkon signaalin vahvuuden tarkistus
Paina 3 kertaa	Akkutestin manuaalinen aloitus
Paina kerran	Akkutestin peruutus
Paina kerran	Kytkee päälle akkuvirtaa käytettäessä

Määrittys

Määrittys tietokoneella

Yksikkö voidaan määrittää toimistossa ennen asennusta tai paikan päällä asennuksen jälkeen.

Määrittysohjelmisto SafeLine Pro voidaan ladata osoitteesta www.safeline-group.com.

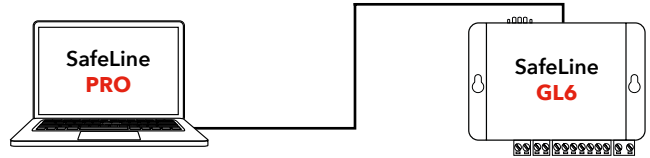

SafeLine Pro

Käytä SafeLine Pron uusinta versiota. Ohjelmisto voidaan ladata osoitteesta www.safeline-group.com.

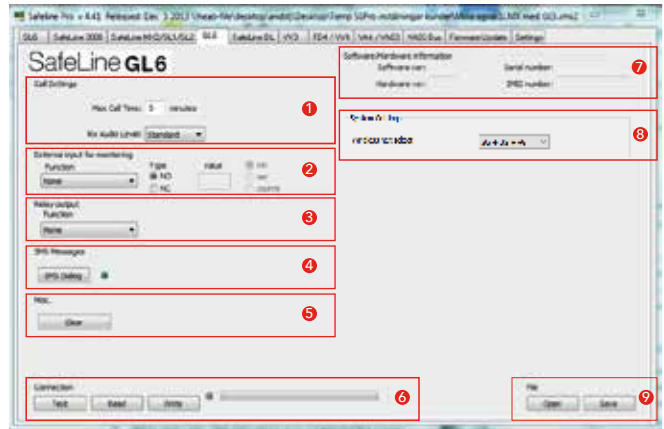

1. Soittoasetukset

- **Maksimisoittoaika**
Voit valita tässä maksimisoittoajaksi 1-99 minuuttia.
0 = Rajoittamaton soittoaika.
5 = Oletusarvo.

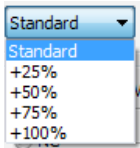

- **RX-aänitaso**

Vastaanotettu äänitaso:

Vakio.

Vastaanottimen RX-taso on 25 % suurempi.

Vastaanottimen RX-taso on 50 % suurempi.

Vastaanottimen RX-taso on 75 % suurempi.

Vastaanottimen RX-taso on 100 % suurempi.

Huom: Huomattavasti suurempi arvo voi aiheuttaa äänen kytkentäongelmia.

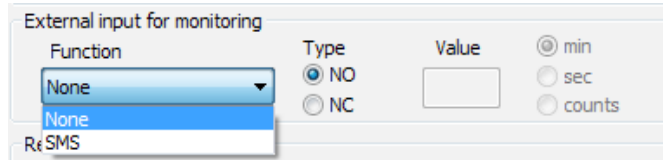

2. Ulkoinen tulo valvontaa varten

- **Toiminta**

Tässä voit asettaa tulon eri toimintoja varten.

Ei mitään: Tulo 1 on pois käytöstä (oletus).

SMS: Lähettää tekstiviestin, kun tulo on saavuttanut asetusarvon.

- **Tyyppi**

Asettaa tulon asetukseen N/O (Normaalisti auki) tai N/C (Normaalisti kiinni) linkitetty.

- **Arvo**

Asettaa tulon aktivoitajan. Esim. 10 min, 10 s tai 10 sykäystä ennen tapahtuman aktivoitumista.

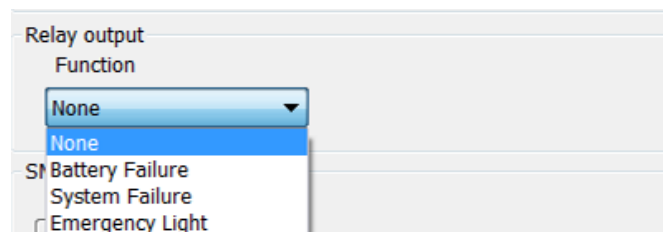

3. Relelähtö

Asettaa lähtöreleen toiminta-ajan.

- **Ei mitään**

Lähtörele on pois käytöstä (oletus).

- **Akkuhäiriö**

Lähtörele aktivoituu, kun akkutesti on epäonnistunut.

- **Järjestelmähäiriö**

Lähtörelle aktivoituu, kun GL6:lla on yhteys GSM-verkkoon.

Lähtörelle kytkeytyy pois, kun GSM-verkkoa ei ole käytössä yli 15 sekuntiin tai kun virta on katkaistu yli 15 minuutin ajaksi.

- **Hätävalo**

Rele aktivoituu verkkovirran katketessa ja kytkee käyttöön akkuvirran.

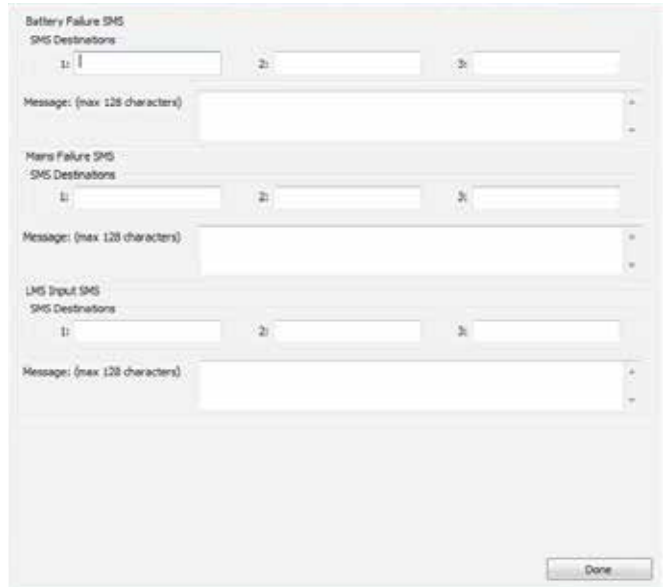
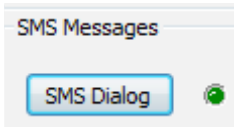

4. Tekstiviesti

Tässä voit syöttää tietoa ja määrittää tekstiviestin vastaanottajan.

- **Akkuhäiriön tekstiviesti**

Jos akkutesti epäonnistuu, tekstiviesti lähetetään.

Tekstiviestin vastaanottaja: Voit syöttää korkeintaan kolme matkapuhelinnumeroa.

Viesti: Viesti voi sisältää korkeintaan 128 merkkiä. Esimerkki: Akkutesti on epäonnistunut...

- **Verkkovirtahäiriön tekstiviesti**

Tekstiviesti lähetetään, jos 230 VAC:n virransyöttöä ei ole käytettävissä yli 15 minuuttiin.

Tekstiviestin vastaanottaja: Voit syöttää korkeintaan kolme matkapuhelinnumeroa.

Viesti: Viesti voi sisältää korkeintaan 128 merkkiä.

- **LMS-tulon tekstiviesti**

Tekstiviesti lähetetään, jos LMS-tulo on saavuttanut asetusarvon.

Tekstiviestin vastaanottaja: Voit syöttää korkeintaan kolme matkapuhelinnumeroa.

Viesti: Viesti voi sisältää korkeintaan 128 merkkiä.

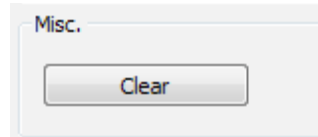

5. Sek. (Sekalaista)

Nollaa kaikki tulokentät oletusarvoihin. Asettaa SafeLine Pro -perustoimintatilan, tyhjentää puhelimen kentät jne.

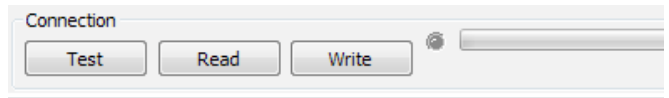
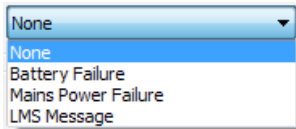

6. Yhteys

Testi

Tietokone suoraan GL6-laitteeseen.

- **Hälytystyyppi**

Ei mitään: Ei aktiivisia testihälytyksiä.

Akkuhäiriö: Simuloi akkustestin.

Verkkovirtahäiriö: Simuloi verkkovirtahäiriön.

LMS-viesti: Simuloi toimintahälytyksen häiriön.

- **Toiminnot**

LMS-tulo: Vihreä valo syttyy, kun tulo on aktiivinen.

Sisäpuhelimen tulo: Vihreä valo syttyy, kun sisäpuhelin on aktiivinen.

GSM-verkko: Vihreä valo syttyy, kun verkkosignaali on riittävän suuri.

Verkkovirta: Vihreä valo syttyy, kun tulo on aktiivinen.

Relelähtö: Kytkee lähtöreleen päälle ja pois päältä.

Sisäpuhelimen lähtö: Kytkee sisäpuhelimen lähdon päälle ja pois päältä.

Linjalähtö aktiivinen: Vihreä valo syttyy, kun linjalähtö on aktiivinen.

Lue

Lukee GL6:n määrytykset.

Kirjoita

Kirjoittaa muutokset GL6-laitteeseen.

Software/Hardware information

Software ver:	<input type="text"/>	Serial number:	<input type="text"/>
Hardware ver:	<input type="text"/>	IMEI number:	<input type="text"/>

7. Ohjelmisto-/laitteistotiedot

- **Ohjelmistoversio**
Tässä on tietoa GL6:n ohjelmistoversiosta.
- **Laitteistoversio**
Tässä on tietoa GL6:n laitteistoversiosta.
- **Sarjanumero**
Tässä voit tarkistaa GL6:n sarjanumeron.
- **IMEI-numero (International Mobile Equipment Identity)**
GSM- ja UMTS-matkapuhelimet käyttävät IMEI-numeroa. GSM-verkko käyttää IMEI-numeroa matkapuhelimien tunnistamiseen ja valtuuttamiseen, se voi täten poistaa varastetut matkapuhelimet käytöstä.

System Settings

Wireless net select:

8. Järjestelmäasetukset

Valitse langaton verkko verkkomoduulista riippuen.

File

9. Tiedosto

Avaa aikaisemmin tallennettu GL6-asetustiedosto tai tallenna nykyiset GL6-asetukset tiedostoon. Esimerkki: IDD12345678.gl6. Tallenna GL6-asetustiedosto käytettäväksi jossakin muualla. Esimerkki: jos sinulla on useita GL6-laitteita samoilla asetuksilla.

Käyttö

Käytä SafeLine Pron uusinta versiota. Ohjelmisto voidaan ladata osoitteesta www.safeline-group.com.

Akkutesti

- Automaattinen akkutesti

Akkukapasiteetti testataan 7 päivän välein. Testi kestää enintään 15 minuuttia. Jos akkutesti epäonnistuu, LED2 aktivoituu. Korkeintaan 128 merkkiä sisältävä tekstiviesti lähetetään enintään 3 kohteelle.

- Manuaalinen akkutesti

Aloita akkutesti painamalla nollauspainiketta 3 kertaa. Peruuta testi painamalla nollauspainiketta kerran.

- Akun purkautumissuojaus

Kun GL6 toimii akkuvirralla, akun säästötoiminto kytkee GL6:n pois päältä, kun akkukapasiteetti laskee 10,7 volttiin. Kun verkkovirta kytkeytyy jälleen päälle, myös GL6 kytkeytyy päälle.

Verkkovirran hallinta

GL6 valvoo verkkovirtaa jatkuvasti. Jos tapahtuu virtakatkos, sitä koskeva tekstiviesti lähetetään 15 minuutin jälkeen. Korkeintaan 128 merkkiä sisältävä tekstiviesti lähetetään enintään 3 kohteelle.

Ulkoisen tulo 1 (Tekstiviesti)

Valvontaa varten on tulo ja mahdollisuus tekstiviestien lähettämiseen. Tulo edellyttää 12 VDC:tä ja toiminnallisuudeksi voidaan valita joko N/O tai N/C (oletus on N/O). Korkeintaan 128 merkkiä sisältävä tekstiviesti lähetetään enintään 3 kohteelle.

GSM-toiminnot

GSM-signaalin vahvuuden merkkivalo on aktiivinen 10 sekunnin ajan, kun se aktivoidaan nollauspainikkeella. Jos GSM-signaali menetetään, GL6 käynnistää GSM-moduulin automaattisesti uudeleen 10 minuutin jälkeen. GL6 tuottaa 48 VDC:n linjatehon vain kun sillä on GSM-verkon signaali.

Lähtevä puhelu

Lähtevien puheluiden suurimman sallitun puheluajan voi määrittää SafeLine Pro:lla välille 1-99 minuuttia (0 = rajoittamaton). Kun puhelu keskeytyy, GL6 tuottaa 10 varattua valintaääntä ennen kuin palaa valmiustilaan.

GL6:n määrittäminen

Käytä SafeLine Pron uusinta versiota. Määrittäminen voidaan suorittaa vain "valmiustilassa". Kaikki määrittäykset on tehtävä USB-porttia käyttäen. Sarjaportti on vain tehdaskäyttöön.

Vianmääritys

LED-valot eivät syty.

- Varmista, että syöttöjännite on: 230 VAC

Merkkivalo 3 on jatkuvasti punainen.

- Varmista, että SIM-kortti on oikein paikallaan.
- Tarkista, että SIM-kortin PIN-koodi on deaktivoitu tai että PIN-koodiksi on asetettu "1234", "0000" tai "1111".
- Varmista, että SIM-kortti on aktivoitu ja toimintakuntoinen testaamalla kortti matkapuhelimessa.

Puhelu katkeaa heti yhdistämisen jälkeen.

- Varmista, että akku on ladattu oikein. Tarkista jännite akkupistoke irrotettuna.

Puhelua ei voida yhdistää. Virheviesti puhelinoperaattorilta.

- Puhelun yhdistäminen edellyttää aina myös suuntanumeron antamista.

Häiriötä / huono äänenlaatu

- Muista, että GL6-yksikön ja hissipuhelimen/puhelimen välinen johto on periaatteessa standardin mukainen PSTN-linja, eikä sitä saa siksi sijoittaa kiinni hissikaapeliin ja korkean jännitteen viereen. *** (Interferenssin vaara) ***
- Sijoita antenni aina pystyasentoon ja vähintään 1,5 m:n päähän GL6-yksiköstä.
- Sijoita antenni sinne missä kenttävoimakkuus on korkein yksikön taulukon mukaisesti
- Kun puhelu yhdistyy, kokeile antennin sijoittamista eri paikkoihin löytääksesi sijainnin, jossa vastaanotto/lähetys on paras.

Vältä GSM-häiriöt

GSM-häiriöiden välttämiseksi: Aseta yksikkö, hissien hätäpuhelin ja GSM-antenni vähintään 1500 m etäisyydelle toisistaan.

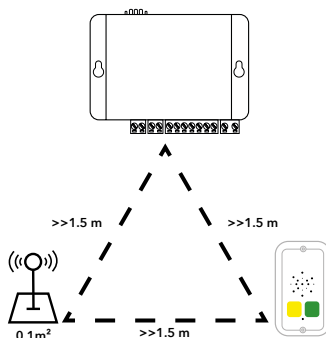

EU Declaration of Conformity

Product: Mobile network emulator
 Type / model: **Safeline GL6**
 Article no: *GL6, *GL6-4G, *GL6-FC, *GL6-FC-4G
 Manufacturer: SafeLine Sweden AB
 Year: 2020

We herewith declare under our sole responsibility as manufacturer that the products referred to above complies with the following EC Directives:

Directives

Radio Equipment (RED):	2014/53/EU
RoHS 2:	2011/65/EU

Standards applied

EN 12015:2014	EMC: Emission, Electromagnetic compatibility
EN 12016:2013	EMC/Lifts: Immunity, Electromagnetic compatibility
EN 62368-1:2014/AC:2015	LVD: Information Technology Equipment
EN 50581:2012	RoHS: Technical doc. for assessment of restriction of RoHS.

For RED 2014/53/EU, the conformity assessment procedure "Module A" used as described in Annex II. Accordingly, respective manufacturer has done the radio modules conformity assessment:

Standards applied

Article of Directive 2014/53/EU

EN 60950-1:2006+A11:2009+A1:2010+A12:2011+A2:2013

3.1 (a): Health and safety of the user

Module	Notified body	Address	NB nr	Test nr
1 GL865-Dual V3.2.	Dekra Test & Cert	Parque Tecnológico de Andalucía / SeveroOchoa 2,	1909	53051 RBN.001
LE910-EU V2	Dekra Test & Cert	29590 Spain	1909	52382 RCB.001
LE910C1-EU	Dekra Testing and Certification	Parque Tecnológico de Andalucía / Severo Ochoa 2, 29590 Málaga, Spain	1909	57536RNB.001A1

EN 62311:2008

EN 301 489-1 v2.1.1 + EN 301 489-5 v1.1.0 Draft

3.1 (B): Electromagnetic Compatibility

EN 301 511 v12.5.1

3.2: Effective use of spectrum allocated

EN 301 908-1 v11.1.1 / -2 v11.1.1 / -13 v11.1.1

Firmware used during assessment

GL865-Dual V3:	16.00.152 / 16.01.150 / 16.01.153
LE910-EU V2:	20.00.402
SafeLine GL6:	1.00

Tyresö, 2020-03-09

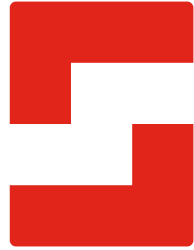

Lars Gustafsson,
 Technical Manager, R&D, SafeLine Group

**SafeLine Headquarters**

Antennvägen 10 · 135 48 Tyresö · Sweden
Tel.: +46 (0)8 447 79 32 · info@safeline.se
Support: +46 (0)8 448 73 90

SafeLine Denmark

Vallensbækvej 20A, 2. th · 2605 Brøndby · Denmark
Tel.: +45 44 91 32 72 · info-dk@safeline.se

SafeLine Norway

Solbråveien 49 · 1383 Asker · Norway
Tel.: +47 94 14 14 49 · post@safeline.no

SafeLine Europe

Industrierrein 1-8 · 3290 Diest · Belgium
Tel.: +32 (0)13 664 662 · info@safeline.eu
Support: +32 (0)4 85 89 08 95

SafeLine Deutschland GmbH

Kurzwannstraße 3 · D-68526 Ladenburg · Germany
Tel.: +49 (0) 6203 840 60 03 · sld@safeline.eu

SafeLine Group UK

Unit 47 · Acorn Industrial Park · Crayford ·
Kent · DA1 4AL · United Kingdom
Tel.: +44 (0) 1322 52 13 96 · info@safeline-group.uk

SafeLine is a registered trademark of SafeLine Sweden AB. All other trademarks, service marks, registered trademarks, or registered service marks are the property of their respective owners.